

Données récentes de comptage

Numéro du relevé: 0069636 Type d'étude: Passagers Étude piétons: Direction 1
 Identifiant du carrefour: 1955 Porteurs (#069637) Direction 2
 Articulés
 Municipalité: Trois-Pistoles
 Direction Territoriale: Bas-Saint-Laurent Centre de service: 6508
 Projet: int2010

Relevé de 7:00 à 19:00

Date du relevé (avant-midi): 10-09-16 Jeudi Ensoleillé
 Date du relevé (après-midi): 10-09-16 Jeudi Ensoleillé

	route	section de trafic djma officiel	profil	% commercial	djma	djme	djmh	fpi
Nord	rue Jean-Rioux		1	5.5	2800	3000	2500	0.82
Sud	00293-01-091 (00+802) route 293	0029370000 3100 (2009)	1	11.6	3500	3700	3100	0.93
Est	00132-12-142 (00+000) route 132 Est	0013263000 6900 (2009)	5	14.8	7200	10000	4900	0.95
Ouest	00132-12-133 (00+195) route 132 Ouest	0013262000 6700 (2008)	5	14.7	7200	10000	4900	0.86

Heure de pointe: 16:30 à 17:30
 Facteur de pointe instantanée: 0.97

Djma entrant: 10300
 % commercial: 13.0

Remarque: Demande de Berthol Bussières et Christian Bourget

Numéro du relevé: 0069636 Municipalité: Trois-Pistoles
 Direction Territoriale: Bas-Saint-Laurent

Avant-midi: 10-09-16 Jeudi
 Après-midi: 10-09-16 Jeudi
 Relevé de 7:00 à 19:00

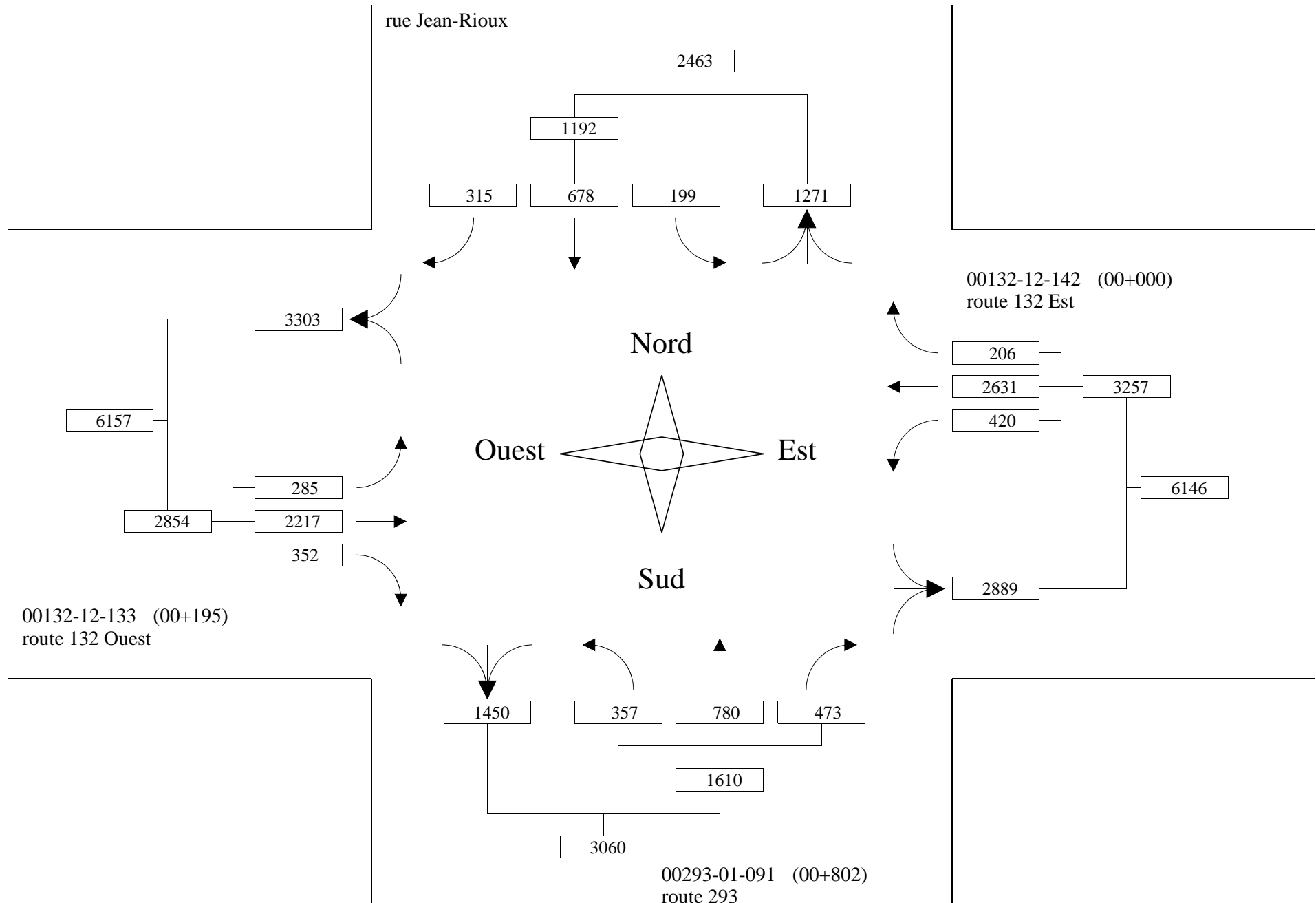

Numéro du relevé: 0069636

Municipalité: Trois-Pistoles

Direction Territoriale: Bas-Saint-Laurent

Avant-midi: 10-09-16 Jeudi

Après-midi: 10-09-16 Jeudi

Relevé de 7:00 à 19:00

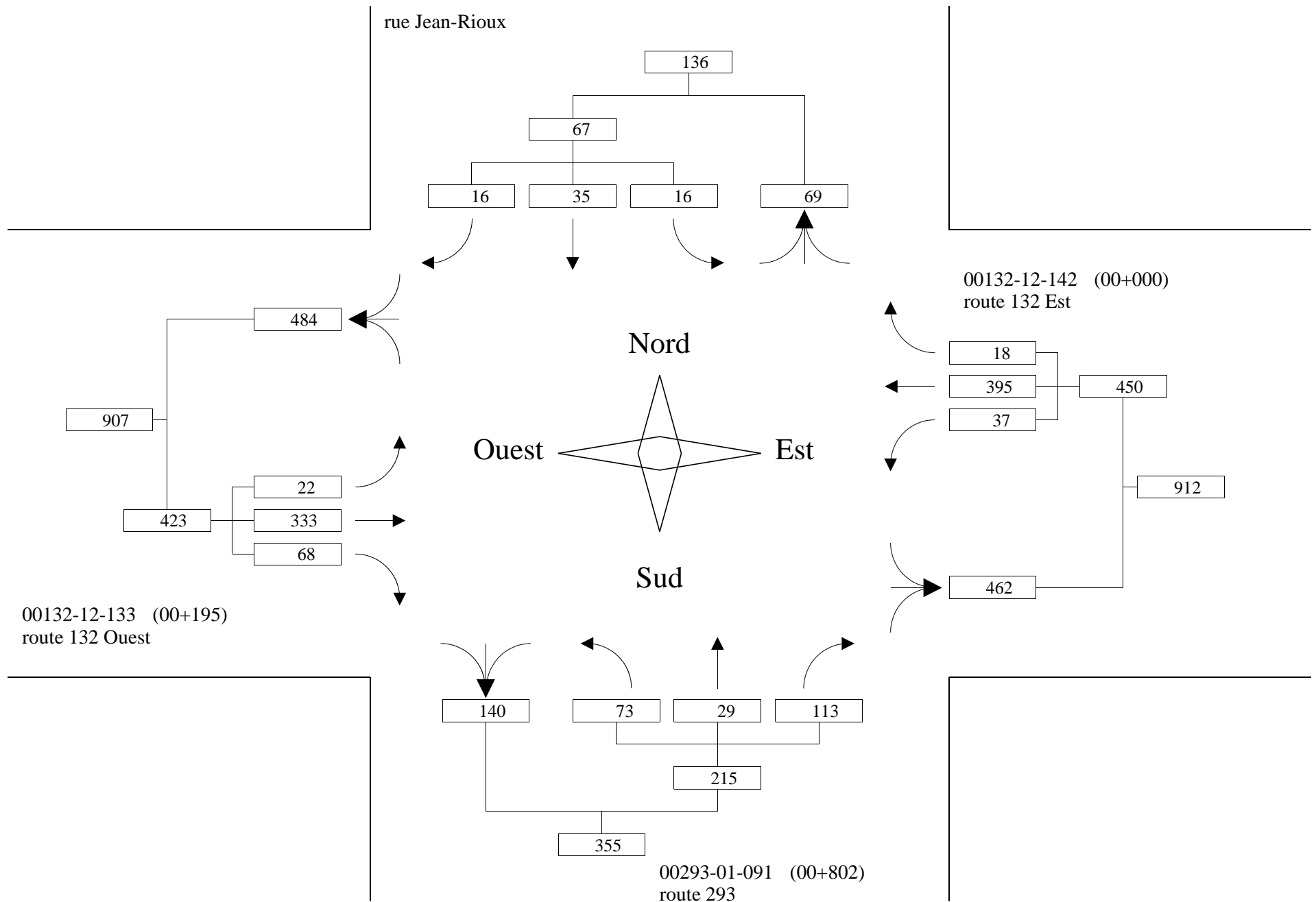

Numéro du relevé: 0069636 Municipalité: Trois-Pistoles
Direction Territoriale: Bas-Saint-Laurent

Avant-midi: 10-09-16 Jeudi
Après-midi: 10-09-16 Jeudi
Relevé de 7:00 à 19:00

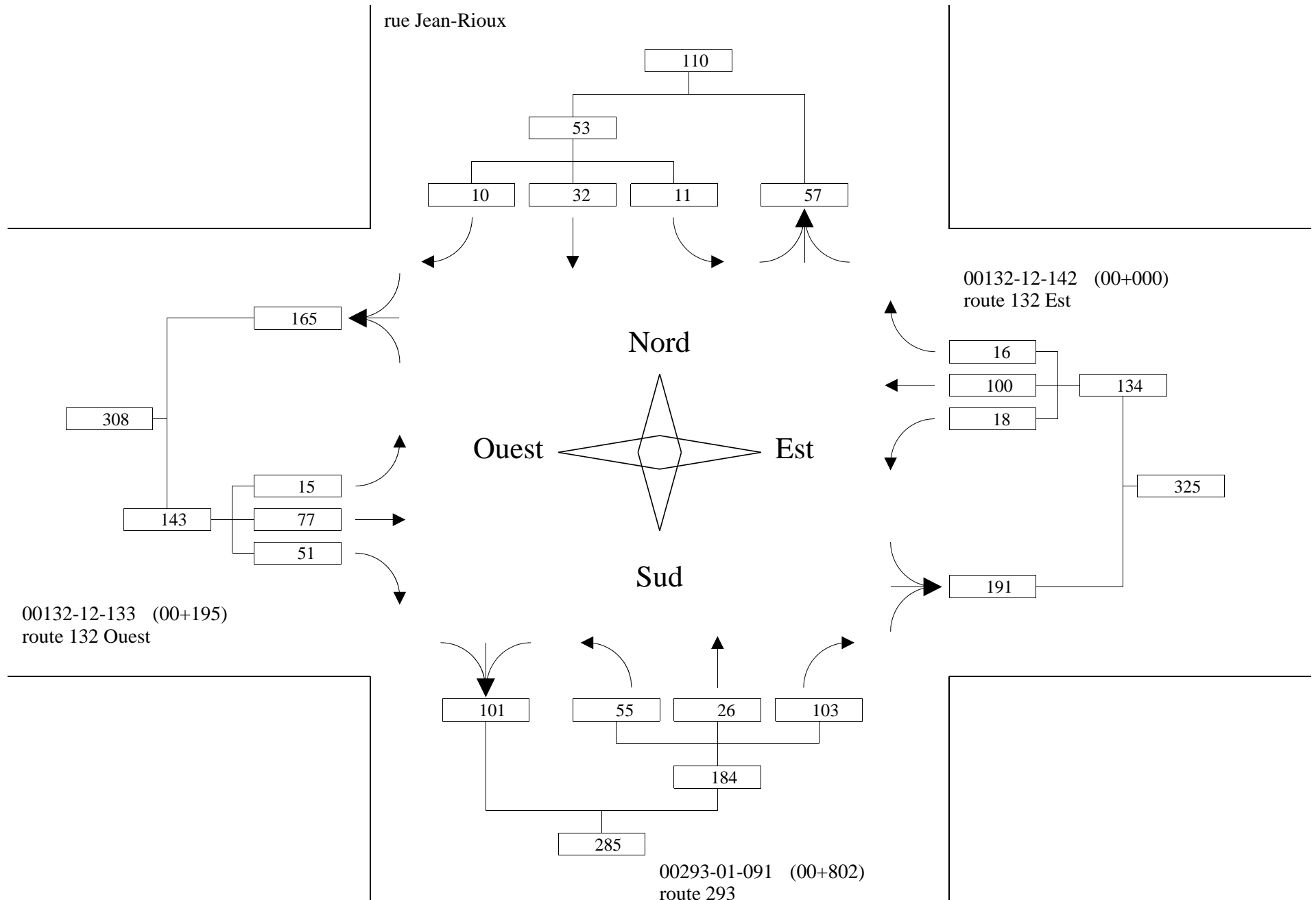

Numéro du relevé: 0069636 Municipalité: Trois-Pistoles
 Direction Territoriale: Bas-Saint-Laurent

Avant-midi: 10-09-16 Jeudi
 Après-midi: 10-09-16 Jeudi
 Relevé de 7:00 à 19:00

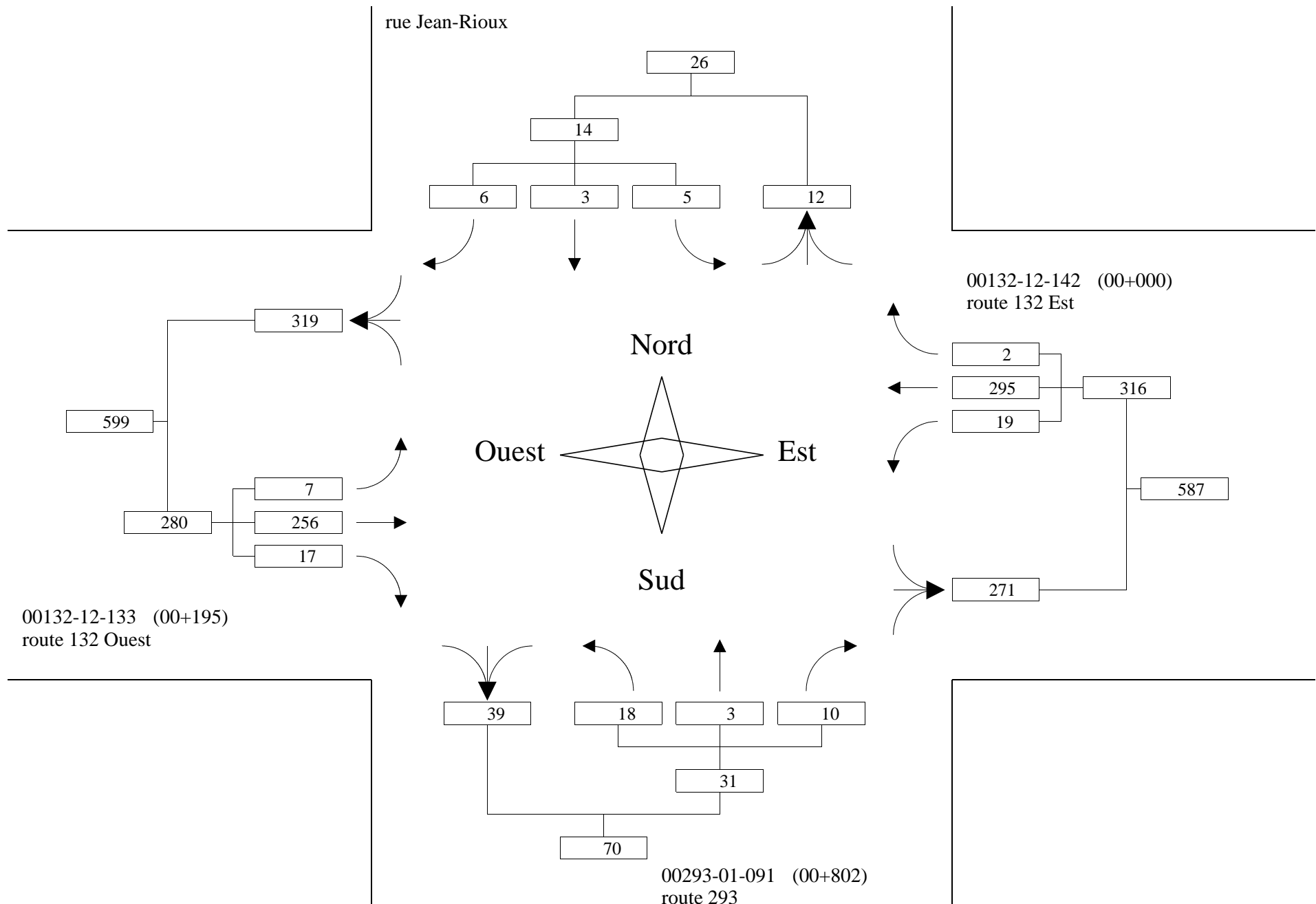

Numéro du relevé: 0069636

Municipalité: Trois-Pistoles

Direction Territoriale: Bas-Saint-Laurent

Avant-midi: 10-09-16 Jeudi

Après-midi: 10-09-16 Jeudi

Relevé de 7:00 à 19:00

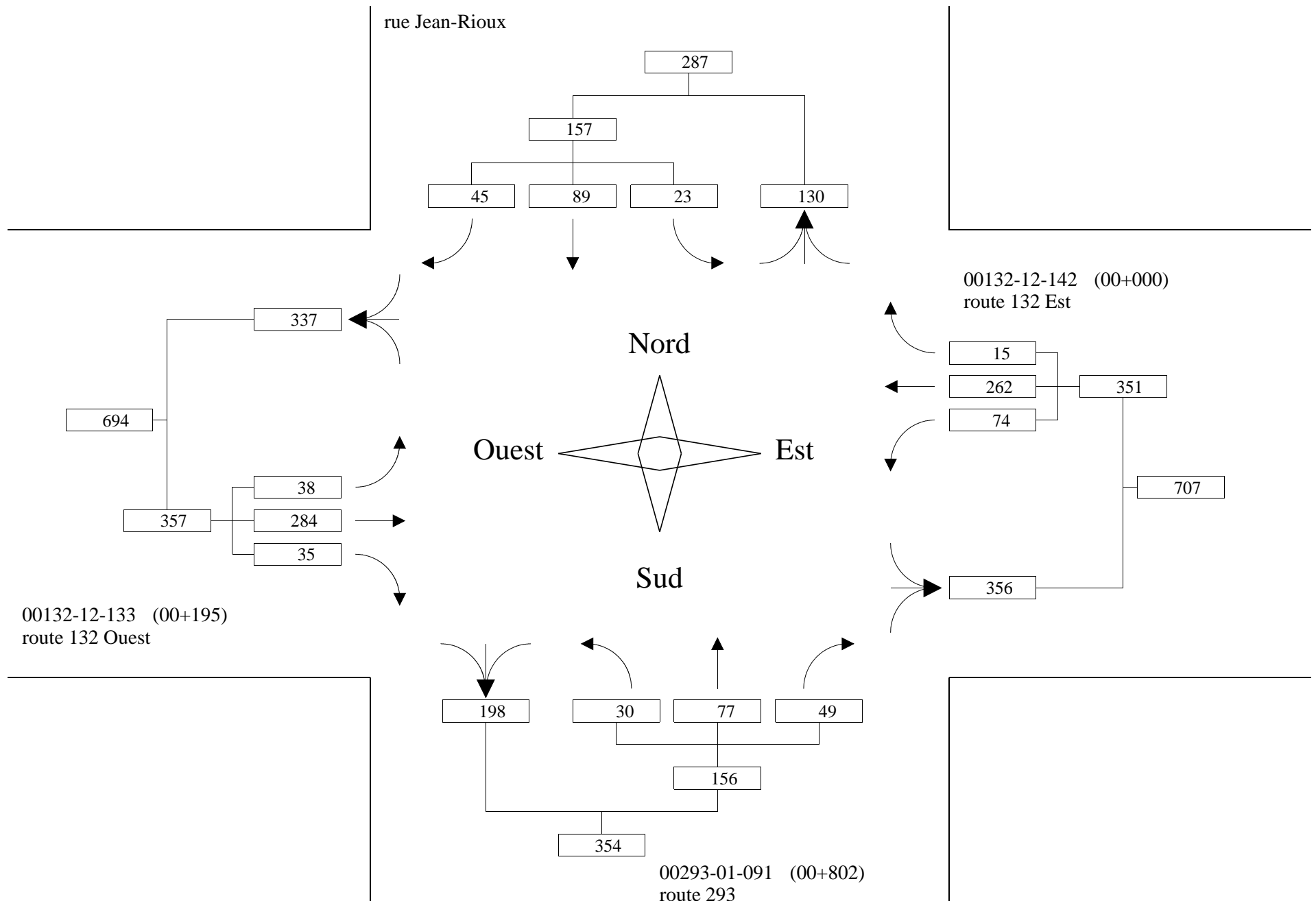

Numéro du relevé: 0069636 Municipalité: Trois-Pistoles
Direction Territoriale: Bas-Saint-Laurent

Avant-midi: 10-09-16 Jeudi
Après-midi: 10-09-16 Jeudi
Relevé de 7:00 à 19:00

Nord: rue Jean-Rioux
Sud: 00293-01-091(00+802) route 293

Est: 00132-12-142(00+000) route 132 Est
Ouest: 00132-12-133(00+195) route 132 Ouest

	Nord rue Jean-Rioux				Sud route 293				Est route 132 Est				Ouest route 132 Ouest				Grand Total	% Horaire
	←	↑	→	Total	←	↑	→	Total	←	↑	→	Total	←	↑	→	Total		
7:00- 8:00	14	51	23	88	45	67	34	146	25	160	8	193	15	139	34	188	615	6.9
8:00- 9:00	22	42	25	89	46	99	60	205	32	195	19	246	23	152	22	197	737	8.3
9:00-10:00	13	53	19	85	26	55	36	117	32	222	13	267	20	112	27	159	628	7.0
10:00-11:00	13	43	24	80	21	53	39	113	22	211	19	252	19	164	27	210	655	7.3
11:00-12:00	16	54	22	92	29	43	37	109	21	230	13	264	20	168	23	211	676	7.6
12:00-13:00	16	59	33	108	26	65	35	126	28	223	20	271	28	177	28	233	738	8.3
13:00-14:00	17	54	26	97	27	81	41	149	28	220	16	264	21	196	30	247	757	8.5
14:00-15:00	19	56	33	108	18	50	37	105	36	259	23	318	22	181	28	231	762	8.5
15:00-16:00	17	54	21	92	36	65	28	129	47	213	12	272	30	228	24	282	775	8.7
16:00-17:00	23	85	37	145	29	62	56	147	73	255	21	349	32	264	41	337	978	11.0
17:00-18:00	15	82	31	128	31	77	40	148	50	252	23	325	27	240	39	306	907	10.2
18:00-19:00	14	45	21	80	23	63	30	116	26	191	19	236	28	196	29	253	685	7.7
Total	199	678	315	1192	357	780	473	1610	420	2631	206	3257	285	2217	352	2854	8913	100
% de approche	16.7	56.9	26.4		22.2	48.4	29.4		12.9	80.8	6.3		10.0	77.7	12.3			

Numéro du relevé: 0069636 Municipalité: Trois-Pistoles
Direction Territoriale: Bas-Saint-Laurent

Avant-midi: 10-09-16 Jeudi
Après-midi: 10-09-16 Jeudi
Relevé de 7:00 à 19:00

Nord: rue Jean-Rioux
Sud: 00293-01-091(00+802) route 293

Est: 00132-12-142(00+000) route 132 Est
Ouest: 00132-12-133(00+195) route 132 Ouest

	Nord rue Jean-Rioux			Total	Sud route 293			Total	Est route 132 Est			Total	Ouest route 132 Ouest			Total	Grand Total	% Horaire
	←	↑	→		←	↑	→		←	↑	→		←	↑	→			
7:00- 8:00	2	3	2	7	4	1	11	16	5	28	1	34	0	25	4	29	86	7.4
8:00- 9:00	2	9	2	13	10	4	12	26	3	35	0	38	3	38	6	47	124	10.7
9:00-10:00	1	1	3	5	9	0	9	18	5	35	1	41	2	23	12	37	101	8.7
10:00-11:00	0	3	2	5	8	1	12	21	1	31	2	34	2	19	7	28	88	7.6
11:00-12:00	1	2	0	3	5	5	12	22	2	37	0	39	2	27	8	37	101	8.7
12:00-13:00	1	3	1	5	7	4	2	13	5	26	2	33	3	27	5	35	86	7.4
13:00-14:00	1	5	2	8	7	2	12	21	4	19	1	24	1	21	5	27	80	6.9
14:00-15:00	2	3	2	7	4	1	16	21	3	41	2	46	3	32	9	44	118	10.2
15:00-16:00	3	3	1	7	7	8	11	26	2	37	1	40	2	33	3	38	111	9.6
16:00-17:00	0	2	0	2	3	2	8	13	5	40	3	48	0	32	6	38	101	8.7
17:00-18:00	1	1	0	2	4	0	3	7	1	29	2	32	3	30	3	36	77	6.7
18:00-19:00	2	0	1	3	5	1	5	11	1	37	3	41	1	26	0	27	82	7.1
Total	16	35	16	67	73	29	113	215	37	395	18	450	22	333	68	423	1155	100
% de approche	23.9	52.2	23.9		34.0	13.5	52.6		8.2	87.8	4.0		5.2	78.7	16.1			

Numéro du relevé: 0069636 Municipalité: Trois-Pistoles
Direction Territoriale: Bas-Saint-Laurent

Avant-midi: 10-09-16 Jeudi
Après-midi: 10-09-16 Jeudi
Relevé de 7:00 à 19:00

Nord: rue Jean-Rioux
Sud: 00293-01-091(00+802) route 293

Est: 00132-12-142(00+000) route 132 Est
Ouest: 00132-12-133(00+195) route 132 Ouest

	Nord rue Jean-Rioux				Sud route 293				Est route 132 Est				Ouest route 132 Ouest				Grand Total	% Horaire
	←	↑	→	Total	←	↑	→	Total	←	↑	→	Total	←	↑	→	Total		
7:00- 8:00	1	3	1	5	4	1	11	16	5	13	1	19	0	4	1	5	45	8.8
8:00- 9:00	2	7	2	11	10	3	12	25	2	14	0	16	1	9	4	14	66	12.8
9:00-10:00	0	1	1	2	8	0	8	16	1	11	1	13	2	3	11	16	47	9.1
10:00-11:00	0	3	1	4	6	1	11	18	0	8	1	9	0	6	5	11	42	8.2
11:00-12:00	0	1	0	1	3	4	11	18	2	10	0	12	1	6	7	14	45	8.8
12:00-13:00	1	3	1	5	5	4	1	10	1	4	2	7	2	4	3	9	31	6.0
13:00-14:00	1	5	1	7	5	2	11	18	3	6	1	10	1	3	4	8	43	8.4
14:00-15:00	2	3	2	7	1	1	14	16	1	7	2	10	3	10	6	19	52	10.1
15:00-16:00	3	3	1	7	7	7	10	24	1	7	1	9	1	9	1	11	51	9.9
16:00-17:00	0	2	0	2	2	2	8	12	1	7	3	11	0	11	6	17	42	8.2
17:00-18:00	1	1	0	2	2	0	3	5	0	5	1	6	3	7	3	13	26	5.1
18:00-19:00	0	0	0	0	2	1	3	6	1	8	3	12	1	5	0	6	24	4.7
Total	11	32	10	53	55	26	103	184	18	100	16	134	15	77	51	143	514	100
% de approche	20.8	60.4	18.9		29.9	14.1	56.0		13.4	74.6	11.9		10.5	53.8	35.7			

Numéro du relevé: 0069636 Municipalité: Trois-Pistoles
Direction Territoriale: Bas-Saint-Laurent

Avant-midi: 10-09-16 Jeudi
Après-midi: 10-09-16 Jeudi
Relevé de 7:00 à 19:00

Nord: rue Jean-Rioux
Sud: 00293-01-091(00+802) route 293

Est: 00132-12-142(00+000) route 132 Est
Ouest: 00132-12-133(00+195) route 132 Ouest

	Nord rue Jean-Rioux			Total	Sud route 293			Total	Est route 132 Est			Total	Ouest route 132 Ouest			Total	Grand Total	% Horaire
	←	↑	→		←	↑	→		←	↑	→		←	↑	→			
7:00- 8:00	1	0	1	2	0	0	0	0	0	15	0	15	0	21	3	24	41	6.4
8:00- 9:00	0	2	0	2	0	1	0	1	1	21	0	22	2	29	2	33	58	9.0
9:00-10:00	1	0	2	3	1	0	1	2	4	24	0	28	0	20	1	21	54	8.4
10:00-11:00	0	0	1	1	2	0	1	3	1	23	1	25	2	13	2	17	46	7.2
11:00-12:00	1	1	0	2	2	1	1	4	0	27	0	27	1	21	1	23	56	8.7
12:00-13:00	0	0	0	0	2	0	1	3	4	22	0	26	1	23	2	26	55	8.6
13:00-14:00	0	0	1	1	2	0	1	3	1	13	0	14	0	18	1	19	37	5.8
14:00-15:00	0	0	0	0	3	0	2	5	2	34	0	36	0	22	3	25	66	10.3
15:00-16:00	0	0	0	0	0	1	1	2	1	30	0	31	1	24	2	27	60	9.4
16:00-17:00	0	0	0	0	1	0	0	1	4	33	0	37	0	21	0	21	59	9.2
17:00-18:00	0	0	0	0	2	0	0	2	1	24	1	26	0	23	0	23	51	8.0
18:00-19:00	2	0	1	3	3	0	2	5	0	29	0	29	0	21	0	21	58	9.0
Total	5	3	6	14	18	3	10	31	19	295	2	316	7	256	17	280	641	100
% de approche	35.7	21.4	42.9		58.1	9.7	32.3		6.0	93.4	0.6		2.5	91.4	6.1			

Numéro du relevé: 0069636 Municipalité: Trois-Pistoles
Direction Territoriale: Bas-Saint-Laurent

Avant-midi: 10-09-16 Jeudi
Après-midi: 10-09-16 Jeudi
Relevé de 7:00 à 19:00

Nord: rue Jean-Rioux
Sud: 00293-01-091(00+802) route 293

Est: 00132-12-142(00+000) route 132 Est
Ouest: 00132-12-133(00+195) route 132 Ouest

	Nord rue Jean-Rioux				Sud route 293				Est route 132 Est				Ouest route 132 Ouest				Grand Total
	←	↑	→	Total	←	↑	→	Total	←	↑	→	Total	←	↑	→	Total	
7:45- 8:00	1	23	5	29	22	35	13	70	3	49	5	57	7	38	15	60	216
8:00- 8:15	7	10	7	24	11	18	15	44	10	42	4	56	5	33	3	41	165
8:15- 8:30	5	9	5	19	9	18	14	41	13	42	5	60	9	32	7	48	168
8:30- 8:45	5	10	7	22	12	32	12	56	6	53	8	67	6	42	5	53	198
Total pointe	18	52	24	94	54	103	54	211	32	186	22	240	27	145	30	202	747
fpi	0.64	0.57	0.86	0.81	0.61	0.74	0.90	0.75	0.62	0.88	0.69	0.90	0.75	0.86	0.50	0.84	0.86
% commercial	5.6	11.5	4.2	8.5	7.4	3.9	22.2	9.5	9.4	17.7	4.5	15.4	7.4	20.7	23.3	19.3	13.9
12:45-13:00	1	16	7	24	5	26	10	41	11	52	4	67	9	40	10	59	191
13:00-13:15	5	11	5	21	8	17	10	35	9	60	3	72	6	51	8	65	193
13:15-13:30	6	17	8	31	5	19	12	36	9	60	8	77	5	48	9	62	206
13:30-13:45	3	11	8	22	8	22	7	37	4	60	3	67	7	54	7	68	194
Total pointe	15	55	28	98	26	84	39	149	33	232	18	283	27	193	34	254	784
fpi	0.63	0.81	0.88	0.79	0.81	0.81	0.81	0.91	0.75	0.97	0.56	0.92	0.75	0.89	0.85	0.93	0.95
% commercial	6.7	5.5	10.7	7.1	23.1	2.4	20.5	10.7	12.1	9.9	5.6	9.9	3.7	13.0	26.5	13.8	11.0
16:30-16:45	5	22	10	37	6	16	13	35	16	66	3	85	9	59	11	79	236
16:45-17:00	8	16	13	37	8	15	16	39	23	57	3	83	14	82	8	104	263
17:00-17:15	4	32	12	48	7	27	8	42	21	68	3	92	4	66	11	81	263
17:15-17:30	6	19	10	35	9	19	12	40	14	71	6	91	11	77	5	93	259
Total pointe	23	89	45	157	30	77	49	156	74	262	15	351	38	284	35	357	1021
fpi	0.72	0.70	0.87	0.82	0.83	0.71	0.77	0.93	0.80	0.92	0.63	0.95	0.68	0.87	0.80	0.86	0.97
% commercial	4.3	1.1	0.0	1.3	10.0	1.3	10.2	5.8	4.1	11.1	6.7	9.4	0.0	13.4	0.0	10.6	8.0

Numéro du relevé: 0069636 Municipalité: Trois-Pistoles
Direction Territoriale: Bas-Saint-Laurent

Avant-midi: 10-09-16 Jeudi
Après-midi: 10-09-16 Jeudi
Relevé de 7:00 à 19:00

Nord: rue Jean-Rioux
Sud: 00293-01-091(00+802) route 293

Est: 00132-12-142(00+000) route 132 Est
Ouest: 00132-12-133(00+195) route 132 Ouest

Type1: Direction 1

Type2: Direction 2

Type3: --nil--

	Nord				Sud				Est				Ouest				Grand Total
	rue Jean-Rioux		Type3	Total	route 293		Type3	Total	route 132 Est		Type3	Total	route 132 Ouest		Type3	Total	
	o->e	e->o			e->o	o->e			n->s	s->n			s->n	n->s			
13:00-13:15	0	0	0	0	0	0	0	0	0	0	0	0	0	0	0	0	0
13:15-13:30	0	0	0	0	0	0	0	0	0	0	0	0	0	0	0	0	0
13:30-13:45	0	0	0	0	0	0	0	0	0	0	0	0	0	0	0	0	0
13:45-14:00	0	0	0	0	0	0	0	0	0	0	0	0	0	0	0	0	0
14:00-14:15	0	0	0	0	0	0	0	0	0	0	0	0	0	0	0	0	0
14:15-14:30	0	0	0	0	0	0	0	0	0	0	0	0	0	0	0	0	0
14:30-14:45	0	0	0	0	0	0	0	0	0	0	0	0	0	0	0	0	0
14:45-15:00	0	0	0	0	0	0	0	0	0	0	0	0	0	0	0	0	0
15:00-15:15	0	0	0	0	0	0	0	0	0	0	0	0	0	0	0	0	0
15:15-15:30	0	0	0	0	0	0	0	0	0	0	0	0	0	0	0	0	0
15:30-15:45	0	0	0	0	0	0	0	0	0	0	0	0	0	0	0	0	0
15:45-16:00	0	0	0	0	0	0	0	0	0	0	0	0	0	0	0	0	0
16:00-16:15	0	1	0	1	0	0	0	0	0	0	0	0	0	1	0	1	2
16:15-16:30	0	0	0	0	0	0	0	0	0	0	0	0	0	0	0	0	0
16:30-16:45	0	0	0	0	0	0	0	0	0	0	0	0	0	0	0	0	0
16:45-17:00	0	0	0	0	0	0	0	0	0	0	0	0	0	0	0	0	0
17:00-17:15	0	0	0	0	0	0	0	0	0	0	0	0	0	0	0	0	0
17:15-17:30	0	0	0	0	0	0	0	0	0	0	0	0	0	0	0	0	0
17:30-17:45	0	0	0	0	0	0	0	0	0	1	0	1	0	0	0	0	1
17:45-18:00	0	0	0	0	0	0	0	0	0	0	0	0	0	0	0	0	0
18:00-18:15	0	0	0	0	0	0	0	0	0	0	0	0	0	0	0	0	0
18:15-18:30	0	0	0	0	0	0	0	0	0	0	0	0	0	0	0	0	0
18:30-18:45	0	0	0	0	0	0	0	0	0	0	0	0	0	0	0	0	0
18:45-19:00	0	0	0	0	0	0	0	0	0	0	0	0	0	0	0	0	0
Total	0	1	0	1	0	0	0	0	0	1	0	1	0	2	0	2	4

Numéro du relevé: 0069636 Municipalité: Trois-Pistoles
Direction Territoriale: Bas-Saint-Laurent

Avant-midi: 10-09-16 Jeudi
Après-midi: 10-09-16 Jeudi
Relevé de 7:00 à 19:00

Nord: rue Jean-Rioux
Sud: 00293-01-091(00+802) route 293

Est: 00132-12-142(00+000) route 132 Est
Ouest: 00132-12-133(00+195) route 132 Ouest

	Nord rue Jean-Rioux				Sud route 293				Est route 132 Est				Ouest route 132 Ouest				Grand Total	%
	←	↑	→	Total	←	↑	→	Total	←	↑	→	Total	←	↑	→	Total		
7:00- 7:15	6	7	4	17	4	5	9	18	7	24	0	31	1	26	3	30	96	1.1
7:15- 7:30	3	11	5	19	11	15	5	31	9	41	1	51	3	37	7	47	148	1.7
7:30- 7:45	4	10	9	23	8	12	7	27	6	46	2	54	4	38	9	51	155	1.7
7:45- 8:00	1	23	5	29	22	35	13	70	3	49	5	57	7	38	15	60	216	2.4
8:00- 8:15	7	10	7	24	11	18	15	44	10	42	4	56	5	33	3	41	165	1.9
8:15- 8:30	5	9	5	19	9	18	14	41	13	42	5	60	9	32	7	48	168	1.9
8:30- 8:45	5	10	7	22	12	32	12	56	6	53	8	67	6	42	5	53	198	2.2
8:45- 9:00	5	13	6	24	14	31	19	64	3	58	2	63	3	45	7	55	206	2.3
9:00- 9:15	6	7	8	21	6	15	6	27	10	47	2	59	5	28	7	40	147	1.6
9:15- 9:30	2	10	5	17	4	16	9	29	7	67	4	78	4	33	6	43	167	1.9
9:30- 9:45	2	13	3	18	6	14	7	27	5	59	4	68	8	24	7	39	152	1.7
9:45-10:00	3	23	3	29	10	10	14	34	10	49	3	62	3	27	7	37	162	1.8
10:00-10:15	4	9	7	20	3	11	9	23	4	50	4	58	3	34	6	43	144	1.6
10:15-10:30	2	11	7	20	9	18	8	35	6	59	6	71	1	53	8	62	188	2.1
10:30-10:45	3	14	5	22	4	8	9	21	4	56	5	65	9	36	9	54	162	1.8
10:45-11:00	4	9	5	18	5	16	13	34	8	46	4	58	6	41	4	51	161	1.8
11:00-11:15	3	17	6	26	7	2	7	16	7	60	3	70	2	37	8	47	159	1.8
11:15-11:30	4	13	7	24	4	10	5	19	3	49	1	53	6	44	4	54	150	1.7
11:30-11:45	3	7	4	14	5	9	7	21	6	62	2	70	5	54	7	66	171	1.9
11:45-12:00	6	17	5	28	13	22	18	53	5	59	7	71	7	33	4	44	196	2.2
12:00-12:15	6	10	8	24	11	16	7	34	5	59	5	69	7	59	9	75	202	2.3
12:15-12:30	6	14	5	25	6	10	10	26	6	56	6	68	3	40	4	47	166	1.9
12:30-12:45	3	19	13	35	4	13	8	25	6	56	5	67	9	38	5	52	179	2.0
12:45-13:00	1	16	7	24	5	26	10	41	11	52	4	67	9	40	10	59	191	2.1

Numéro du relevé: 0069636 Municipalité: Trois-Pistoles
Direction Territoriale: Bas-Saint-Laurent

Avant-midi: 10-09-16 Jeudi
Après-midi: 10-09-16 Jeudi
Relevé de 7:00 à 19:00

Nord: rue Jean-Rioux
Sud: 00293-01-091(00+802) route 293

Est: 00132-12-142(00+000) route 132 Est
Ouest: 00132-12-133(00+195) route 132 Ouest

	Nord rue Jean-Rioux				Sud route 293				Est route 132 Est				Ouest route 132 Ouest				Grand Total	%
	←	↑	→	Total	←	↑	→	Total	←	↑	→	Total	←	↑	→	Total		
13:00-13:15	5	11	5	21	8	17	10	35	9	60	3	72	6	51	8	65	193	2.2
13:15-13:30	6	17	8	31	5	19	12	36	9	60	8	77	5	48	9	62	206	2.3
13:30-13:45	3	11	8	22	8	22	7	37	4	60	3	67	7	54	7	68	194	2.2
13:45-14:00	3	15	5	23	6	23	12	41	6	40	2	48	3	43	6	52	164	1.8
14:00-14:15	7	14	9	30	3	13	12	28	10	78	6	94	8	39	10	57	209	2.3
14:15-14:30	3	14	12	29	5	13	4	22	6	77	8	91	5	42	7	54	196	2.2
14:30-14:45	4	15	7	26	6	14	12	32	10	50	6	66	6	51	3	60	184	2.1
14:45-15:00	5	13	5	23	4	10	9	23	10	54	3	67	3	49	8	60	173	1.9
15:00-15:15	6	11	7	24	5	12	5	22	10	50	3	63	12	58	8	78	187	2.1
15:15-15:30	4	15	4	23	8	13	5	26	7	47	4	58	5	73	4	82	189	2.1
15:30-15:45	3	11	6	20	7	22	9	38	13	56	2	71	4	50	7	61	190	2.1
15:45-16:00	4	17	4	25	16	18	9	43	17	60	3	80	9	47	5	61	209	2.3
16:00-16:15	6	19	7	32	11	20	16	47	18	60	6	84	2	62	16	80	243	2.7
16:15-16:30	4	28	7	39	4	11	11	26	16	72	9	97	7	61	6	74	236	2.6
16:30-16:45	5	22	10	37	6	16	13	35	16	66	3	85	9	59	11	79	236	2.6
16:45-17:00	8	16	13	37	8	15	16	39	23	57	3	83	14	82	8	104	263	3.0
17:00-17:15	4	32	12	48	7	27	8	42	21	68	3	92	4	66	11	81	263	3.0
17:15-17:30	6	19	10	35	9	19	12	40	14	71	6	91	11	77	5	93	259	2.9
17:30-17:45	4	11	6	21	4	8	8	20	6	68	6	80	4	52	12	68	189	2.1
17:45-18:00	1	20	3	24	11	23	12	46	9	45	8	62	8	45	11	64	196	2.2
18:00-18:15	7	13	3	23	5	9	7	21	12	59	7	78	5	51	6	62	184	2.1
18:15-18:30	1	13	8	22	7	16	8	31	8	52	5	65	7	57	7	71	189	2.1
18:30-18:45	0	8	5	13	5	20	8	33	1	51	4	56	10	43	10	63	165	1.9
18:45-19:00	6	11	5	22	6	18	7	31	5	29	3	37	6	45	6	57	147	1.6

Numéro du relevé: 0069636 Municipalité: Trois-Pistoles
Direction Territoriale: Bas-Saint-Laurent

Avant-midi: 10-09-16 Jeudi
Après-midi: 10-09-16 Jeudi
Relevé de 7:00 à 19:00

Nord: rue Jean-Rioux
Sud: 00293-01-091(00+802) route 293

Est: 00132-12-142(00+000) route 132 Est
Ouest: 00132-12-133(00+195) route 132 Ouest

	Nord rue Jean-Rioux			Total	Sud route 293			Total	Est route 132 Est			Total	Ouest route 132 Ouest			Total	Grand Total	%
	←	↑	→		←	↑	→		←	↑	→		←	↑	→			
7:00- 7:15	1	0	1	2	1	0	3	4	1	6	0	7	0	6	0	6	19	1.6
7:15- 7:30	0	1	0	1	1	0	1	2	2	8	0	10	0	7	1	8	21	1.8
7:30- 7:45	1	1	1	3	1	0	3	4	1	5	0	6	0	7	1	8	21	1.8
7:45- 8:00	0	1	0	1	1	1	4	6	1	9	1	11	0	5	2	7	25	2.2
8:00- 8:15	0	1	0	1	0	1	2	3	1	9	0	10	0	8	0	8	22	1.9
8:15- 8:30	1	1	1	3	0	1	4	5	1	12	0	13	0	11	3	14	35	3.0
8:30- 8:45	0	3	0	3	3	1	2	6	0	3	0	3	2	6	2	10	22	1.9
8:45- 9:00	1	4	1	6	7	1	4	12	1	11	0	12	1	13	1	15	45	3.9
9:00- 9:15	1	1	1	3	3	0	0	3	1	11	0	12	1	4	3	8	26	2.3
9:15- 9:30	0	0	1	1	3	0	5	8	2	12	0	14	1	11	2	14	37	3.2
9:30- 9:45	0	0	0	0	1	0	1	2	0	2	1	3	0	4	3	7	12	1.0
9:45-10:00	0	0	1	1	2	0	3	5	2	10	0	12	0	4	4	8	26	2.3
10:00-10:15	0	1	0	1	1	0	3	4	1	6	1	8	0	3	2	5	18	1.6
10:15-10:30	0	1	0	1	2	1	3	6	0	9	0	9	0	6	2	8	24	2.1
10:30-10:45	0	1	1	2	2	0	2	4	0	10	1	11	1	3	2	6	23	2.0
10:45-11:00	0	0	1	1	3	0	4	7	0	6	0	6	1	7	1	9	23	2.0
11:00-11:15	0	1	0	1	0	0	2	2	0	7	0	7	0	9	2	11	21	1.8
11:15-11:30	1	0	0	1	0	0	3	3	0	15	0	15	1	7	1	9	28	2.4
11:30-11:45	0	1	0	1	1	2	3	6	0	7	0	7	0	6	3	9	23	2.0
11:45-12:00	0	0	0	0	4	3	4	11	2	8	0	10	1	5	2	8	29	2.5
12:00-12:15	0	1	0	1	2	0	0	2	2	5	0	7	1	8	1	10	20	1.7
12:15-12:30	0	0	0	0	2	1	2	5	2	8	1	11	2	8	0	10	26	2.3
12:30-12:45	1	2	0	3	2	2	0	4	0	7	1	8	0	6	0	6	21	1.8
12:45-13:00	0	0	1	1	1	1	0	2	1	6	0	7	0	5	4	9	19	1.6

Numéro du relevé: 0069636 Municipalité: Trois-Pistoles
Direction Territoriale: Bas-Saint-Laurent

Avant-midi: 10-09-16 Jeudi
Après-midi: 10-09-16 Jeudi
Relevé de 7:00 à 19:00

Nord: rue Jean-Rioux
Sud: 00293-01-091(00+802) route 293

Est: 00132-12-142(00+000) route 132 Est
Ouest: 00132-12-133(00+195) route 132 Ouest

	Nord rue Jean-Rioux				Sud route 293				Est route 132 Est				Ouest route 132 Ouest				Grand Total	%
	←	↑	→	Total	←	↑	→	Total	←	↑	→	Total	←	↑	→	Total		
13:00-13:15	1	2	0	3	0	1	3	4	1	7	0	8	1	12	3	16	31	2.7
13:15-13:30	0	1	1	2	2	0	3	5	1	2	1	4	0	6	1	7	18	1.6
13:30-13:45	0	0	1	1	3	0	2	5	1	8	0	9	0	2	1	3	18	1.6
13:45-14:00	0	2	0	2	2	1	4	7	1	2	0	3	0	1	0	1	13	1.1
14:00-14:15	0	1	1	2	0	0	3	3	1	11	1	13	0	9	2	11	29	2.5
14:15-14:30	1	1	1	3	0	0	1	1	0	12	0	12	1	6	4	11	27	2.3
14:30-14:45	0	1	0	1	2	0	6	8	1	10	0	11	2	9	0	11	31	2.7
14:45-15:00	1	0	0	1	2	1	6	9	1	8	1	10	0	8	3	11	31	2.7
15:00-15:15	1	0	0	1	1	0	1	2	0	8	0	8	0	11	1	12	23	2.0
15:15-15:30	0	0	1	1	1	0	3	4	2	8	1	11	1	10	0	11	27	2.3
15:30-15:45	1	1	0	2	3	3	4	10	0	12	0	12	0	8	1	9	33	2.9
15:45-16:00	1	2	0	3	2	5	3	10	0	9	0	9	1	4	1	6	28	2.4
16:00-16:15	0	2	0	2	3	1	2	6	2	13	1	16	0	3	6	9	33	2.9
16:15-16:30	0	0	0	0	0	0	3	3	1	15	1	17	0	9	0	9	29	2.5
16:30-16:45	0	0	0	0	0	1	2	3	1	7	1	9	0	6	0	6	18	1.6
16:45-17:00	0	0	0	0	0	0	1	1	1	5	0	6	0	14	0	14	21	1.8
17:00-17:15	1	1	0	2	2	0	0	2	0	9	0	9	0	9	0	9	22	1.9
17:15-17:30	0	0	0	0	1	0	2	3	1	8	0	9	0	9	0	9	21	1.8
17:30-17:45	0	0	0	0	1	0	0	1	0	9	2	11	3	6	2	11	23	2.0
17:45-18:00	0	0	0	0	0	0	1	1	0	3	0	3	0	6	1	7	11	1.0
18:00-18:15	1	0	0	1	0	1	0	1	1	11	1	13	0	4	0	4	19	1.6
18:15-18:30	0	0	0	0	3	0	1	4	0	17	1	18	0	8	0	8	30	2.6
18:30-18:45	0	0	1	1	0	0	1	1	0	7	1	8	0	7	0	7	17	1.5
18:45-19:00	1	0	0	1	2	0	3	5	0	2	0	2	1	7	0	8	16	1.4

Q112077

Numéro du relevé : 69636 Durée : 12 heures
 Numéro du carrefour : 1955 X : -69.16528761 Y : 48.11919509
 Nom du carrefour : route 132 Est, route 293, route 132 Ouest, rue Jean-Rioux
 Municipalité Trois-Pistoles Territoire : Direction du Bas-Saint-Laurent(6508)

Approche	Toponyme	R.T.S.S(chânage)	Contrôle
Nord	G rue Jean-Rioux		<input checked="" type="checkbox"/> Arrêt <input type="checkbox"/> Cédez <input checked="" type="checkbox"/> Feu <input type="checkbox"/> Cl. Jaune <input type="checkbox"/> Cl. Rouge
Sud	C route 293	00293-01-091-000C(802) Djma : 3000(2008)	<input checked="" type="checkbox"/> Arrêt <input type="checkbox"/> Cédez <input checked="" type="checkbox"/> Feu <input type="checkbox"/> Cl. Jaune <input type="checkbox"/> Cl. Rouge
Est	A route 132 Est	00132-12-142-000D(0) Djma : 6700(2008)	<input checked="" type="checkbox"/> Arrêt <input type="checkbox"/> Cédez <input checked="" type="checkbox"/> Feu <input type="checkbox"/> Cl. Jaune <input type="checkbox"/> Cl. Rouge
Ouest	E route 132 Ouest	00132-12-133-000D(195) Djma : 6700(2008)	<input checked="" type="checkbox"/> Arrêt <input type="checkbox"/> Cédez <input checked="" type="checkbox"/> Feu <input type="checkbox"/> Cl. Jaune <input type="checkbox"/> Cl. Rouge

Demande de Berthol Bussièrès et Christian Bourget

À faire en juillet ou août

Type de relevé	<input type="checkbox"/> tous les véhicules <input type="checkbox"/> autos, camions <input checked="" type="checkbox"/> autos, porteurs, articulés	<input type="checkbox"/> autos, camions légers, camions lourds <input type="checkbox"/> autos, camions, autobus <input type="checkbox"/> autos, camions, vélos
Relevé de piétons	<input type="checkbox"/> piétons <input checked="" type="checkbox"/> piétons par direction <input type="checkbox"/> adultes, écoliers	<input type="checkbox"/> piétons, vélos <input type="checkbox"/> adultes, écoliers, piétons avec mobilité restreinte

Numéro de l'appareil	Orientation de l'appareil	Nom des fichiers	Date de la collecte	Nom du recenseur	Température
112-1599 1		69636 101	16-09-2010	J. Desroschers A. Renaud	am: <input checked="" type="checkbox"/> Ensoleillé <input type="checkbox"/> Nuageux <input type="checkbox"/> Pluie <input type="checkbox"/> Neige pm: <input checked="" type="checkbox"/> Ensoleillé <input type="checkbox"/> Nuageux <input type="checkbox"/> Pluie <input type="checkbox"/> Neige
2					

Trois-Pistoles
Intersection route 132, route 293 et rue Jean Rioux
Carrefour 1955



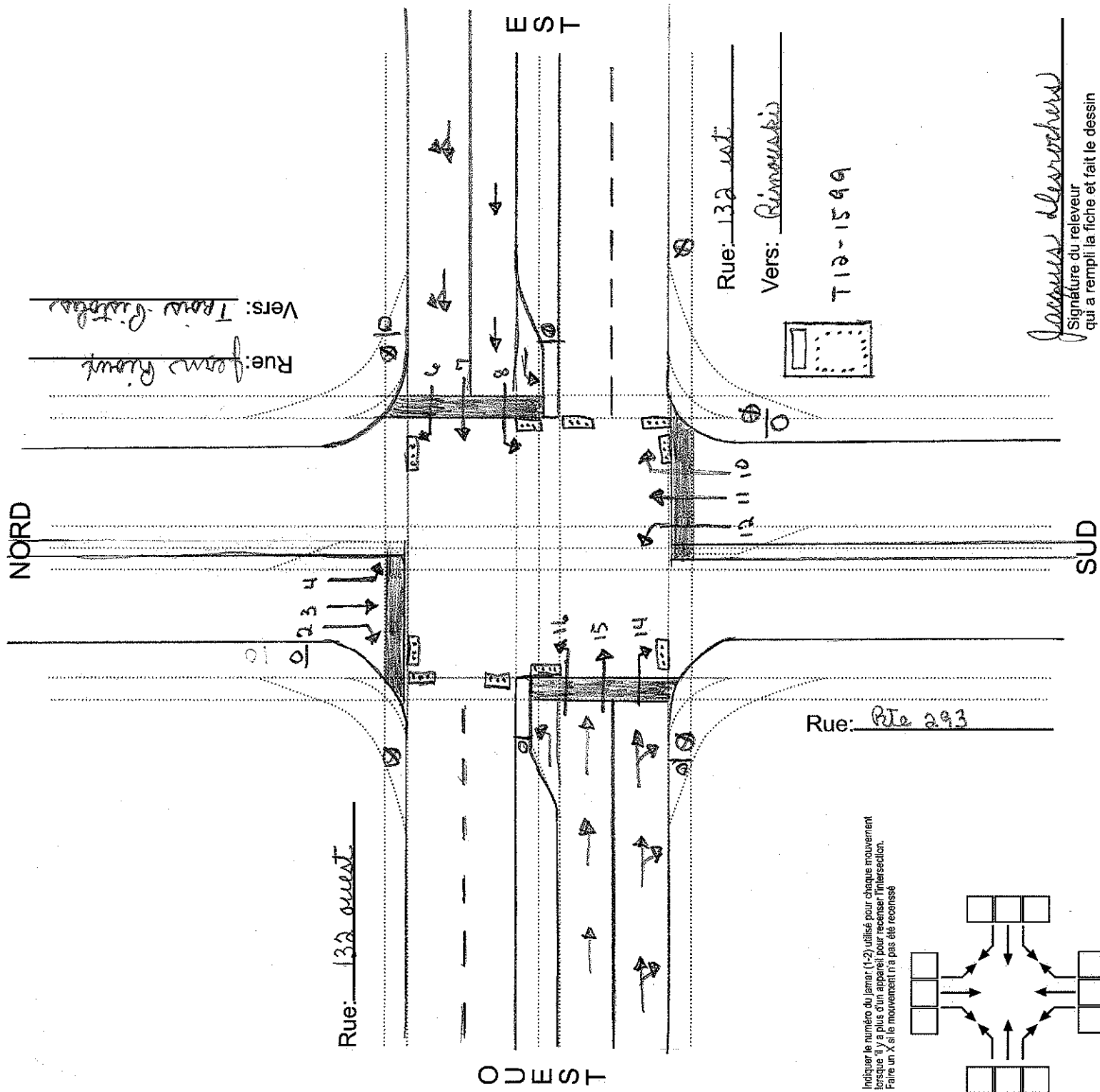

Rue: 132 ouest
 Vers: Vers Rimouski
 T12-1599

J. Desrosiers
 Signature du releveur
 qui a rempli la fiche et fait le dessin

Légende

Contrôle	Géométrie	Marquage	Autre
Cédez	Terre-plein central	Achurage	Arrêt d'autobus
Feux de circulation	Îlot de virage à droite	Ligne pointillée	Lampadaire
Feux clignotant	Refuge pour virage à droite	Ligne pleine	Sens Unique
Panneau d'arrêt	Refuge pour virage à gauche	Flèche de virage	Traverse piétonne

Inclure dans le croquis

- 1- Nom des rues et une direction (Ex: vers Québec)
- 2- Commerces ou bâtiments présents dans les quadrants du carrefour
- 3- Les entrées de commerces présents dans les quadrants du carrefour
- 4- Position du ou des Jammers
- 5- Les items de la légende
- 6- Les numéros des boutons par mouvement

Recensement

Jamar #	Fichier (8digits)	Recenseur 1	Recenseur 2
T12-1599	69636101	J. Desrosiers	André Bernier

Autres informations

- Présence d'un brigadier scolaire à l'intersection Oui Non
- Présence d'un arrêt d'autobus à proximité Oui Non

Température

	8h00	12h00	17h00
Ensoleillé	<input checked="" type="checkbox"/>	<input type="checkbox"/>	<input type="checkbox"/>
Nuageux	<input type="checkbox"/>	<input checked="" type="checkbox"/>	<input checked="" type="checkbox"/>
Pluie / Bruine	<input type="checkbox"/>	<input type="checkbox"/>	<input type="checkbox"/>
Orage / Averse	<input type="checkbox"/>	<input type="checkbox"/>	<input type="checkbox"/>
Neige	<input type="checkbox"/>	<input type="checkbox"/>	<input type="checkbox"/>

Degré Celcius à 12h00: 11





GENIVAR

JOURNAL DE RELEVÉ

Intersection : RE 132/293
Carrefour 1955

Date : 16-09-2010

Jour : Jeudi

Demande # :

69636

RÉPARTITION DES HEURES DE TRAVAIL

HEURE		JAMAR # 1		JAMAR # 2		JAMAR # 3	
DE	À	Principal	Remplaçant	Principal	Remplaçant	Principal	Remplaçant
INITIALES							
06h00	06h30	J.D.	A.R.				
06h30	07h00						
07h00	07h30	J.D.					
07h30	08h00		A.R.				
08h00	08h30	J.D.					
08h30	09h00		A.R.				
09h00	09h30	J.D.					
09h30	10h00		A.R.				
10h00	10h30	J.D.					
10h30	11h00		A.R.				
11h00	11h30	J.D.					
11h30	12h00		A.R.				
12h00	12h30	J.D.					
12h30	13h00		A.R.				
13h00	13h30	J.D.					
13h30	14h00		A.R.				
14h00	14h30	J.D.					
14h30	15h00		A.R.				
15h00	15h30	J.D.					
15h30	16h00		A.R.				
16h00	16h30	J.D.					
16h30	17h00		A.R.				
17h00	17h30	J.D.					
17h30	18h00		A.R.				
18h00	18h30	J.D.					
18h30	19h00		A.R.				
19h00	19h30						
19h30	20h00						
20h00	20h30						
20h30	21h00						
21h00	21h30						
21h30	22h00						

Remarque générale

Notre position n'était pas optimum, certains véhicules (camions, autobus) nous cachaient parfois la vue OUI / NON

Des appareils supplémentaires auraient été nécessaire : NB App : _____
 À cause du fort débit À cause de la géométrie OUI / NON

Nous avons eu de la difficulté à trouver l'endroit à l'aide des documents fournis OUI / NON

COMMENTAIRES

2012

Années antérieures

Année	djma	djmh	djme % aug.	Débit journalier maximal	Heures maximales				
					1 ^{re}	10 ^e	30 ^e	100 ^e	
2008 (%) ⁽¹⁾	6900	5600 81,2	8600 124,6	-2,8	16800 243,5	1570 22,8	1280 18,6	1170 17,0	1050 15,2
2009 (%)	7100	5600 78,9	8900 125,4	+2,8	—	—	—	—	—
2010 (%)	7400	5700 77,0	9400 127,0	+4,2	15900 214,9	1550 20,9	1410 19,1	1330 18,0	1180 15,9
2011 (%)	7400	5800 78,4	9400 127,0	+0,0	—	—	—	—	—
2012 (%)	7300	5800 79,5	9300 127,4	-1,3	15600 213,7	1530 21,0	1340 18,4	1260 17,3	1120 15,3

(1) (%) : Pourcentage par rapport au djma

Répartition horaire journalière

Heures	Dimanche		Samedi		Jours ouvrables	
	Moyenne	(%)(1)	Moyenne	(%)	Moyenne	(%)
0- 1	62	0,83	65	1,04	47	0,63
1- 2	30	0,40	38	0,60	33	0,44
2- 3	20	0,27	26	0,41	31	0,41
3- 4	18	0,24	25	0,40	35	0,47
4- 5	22	0,29	32	0,51	61	0,82
5- 6	29	0,39	53	0,85	118	1,58
6- 7	63	0,85	116	1,86	224	3,01
7- 8	107	1,44	217	3,48	400	5,38
8- 9	204	2,75	334	5,35	445	5,98
9-10	337	4,55	448	7,18	445	5,98
10-11	473	6,39	515	8,25	488	6,56
11-12	561	7,58	523	8,38	507	6,82
12-13	567	7,66	486	7,79	486	6,53
13-14	664	8,97	508	8,14	526	7,07
14-15	736	9,94	520	8,34	557	7,49
15-16	753	10,17	502	8,05	587	7,89
16-17	713	9,63	460	7,37	616	8,28
17-18	543	7,33	354	5,67	570	7,66
18-19	429	5,79	261	4,18	375	5,04
19-20	384	5,18	209	3,35	284	3,82
20-21	296	3,99	169	2,71	224	3,01
21-22	194	2,62	149	2,38	176	2,36
22-23	124	1,67	130	2,08	122	1,64
23-24	72	0,97	95	1,52	76	1,02
Débit journalier moyen:		7401	6235		7433	

(1) (%) : % des heures moyennes sur les journées moyennes

Distribution mensuelle

Mois	Débit horaire maximal	Débit journalier maximal	Débit journalier moyen	Total mensuel	% annuel
Janvier	1010	8600	5200	161200	6,0
Février	720	7700	5700	165300	6,2
Mars	860	9000	6200	192200	7,2
Avril	1280	12100	6600	198000	7,4
Mai	1070	12100	7400	229400	8,6
Juin	1090	12800	8300	249000	9,3
Juillet	1530	15600	10200	316200	11,8
Août	1440	14600	10800	334800	12,5
Septembre	1290	12500	7800	234000	8,7
Octobre	—	—	7300	226300	8,4
Novembre	—	—	6500	195000	7,3
Décembre	1210	10700	6000	186000	6,9
Débit moyen annuel: 7300		Débit total annuel: 2664500			

2012

Débits journaliers mensuels

Mois	Dimanche moyen	Lundi moyen	Mardi moyen	Mercredi moyen	Jeudi moyen	Vendredi moyen	Samedi moyen	Jour moyen ajusté (1) 2012	Jour moyen ajusté 2011
Janvier	4980	5090	4890	4960	5800	6160	4390	5200	5300
(%) (2)	68,2	69,7	66,9	67,9	79,4	84,3	60,1	71,2	71,6
Février	5810	5400	5110	5460	6030	7130	4640	5700	5500
(%)	79,5	73,9	70,0	74,7	82,6	97,6	63,5	78,0	74,3
Mars	6470	5850	5690	5800	6460	7930	5460	6200	6300
(%)	88,6	80,1	77,9	79,4	88,4	108,6	74,7	84,9	85,1
Avril	6600	6350	6050	6320	6960	8380	5680	6600	6500
(%)	90,4	86,9	82,8	86,5	95,3	114,7	77,8	90,4	87,8
Mai	7670	7200	6560	6900	7840	9080	6210	7400	7200
(%)	105,0	98,6	89,8	94,5	107,3	124,3	85,0	101,3	97,2
Juin	8430	7880	7630	7780	9120	10010	6920	8300	8000
(%)	115,4	107,9	104,5	106,5	124,9	137,1	94,7	113,6	108,1
Juillet	11200	10170	8870	9140	10310	11960	9830	10200	10300
(%)	153,4	139,3	121,5	125,2	141,2	163,8	134,6	139,7	139,1
Août	11890	10300	9640	9630	10660	12850	10540	10800	11500
(%)	162,8	141,0	132,0	131,9	146,0	176,0	144,3	147,9	155,4
Septembre	7920	7780	7020	7320	8310	9820	6230	7800	7900
(%)	108,4	106,5	96,1	100,2	113,8	134,5	85,3	106,8	106,7
Octobre	7210	7110	6700	6950	7810	9020	6100	7300	7400
(%)	98,7	97,3	91,7	95,2	106,9	123,5	83,5	100,0	100,0
Novembre	6340	6420	6030	6240	6770	8250	5450	6500	6600
(%)	86,8	87,9	82,6	85,4	92,7	113,0	74,6	89,0	89,1
Décembre	5660	5940	5650	5760	6350	7540	4920	6000	5900
(%)	77,5	81,3	77,3	78,9	86,9	103,2	67,3	82,1	79,7
Jour moyen	7500	7100	6700	6900	7700	9000	6400	7300	7400
(%)	102,7	97,2	91,7	94,5	105,4	123,2	87,6	100,0	100,0

(1) Jour moyen ajusté : moyenne authentique des 7 jours de la semaine
 (2) % : pourcentage par rapport au djma ajusté

(*) Estimation

2012

Variations journalières

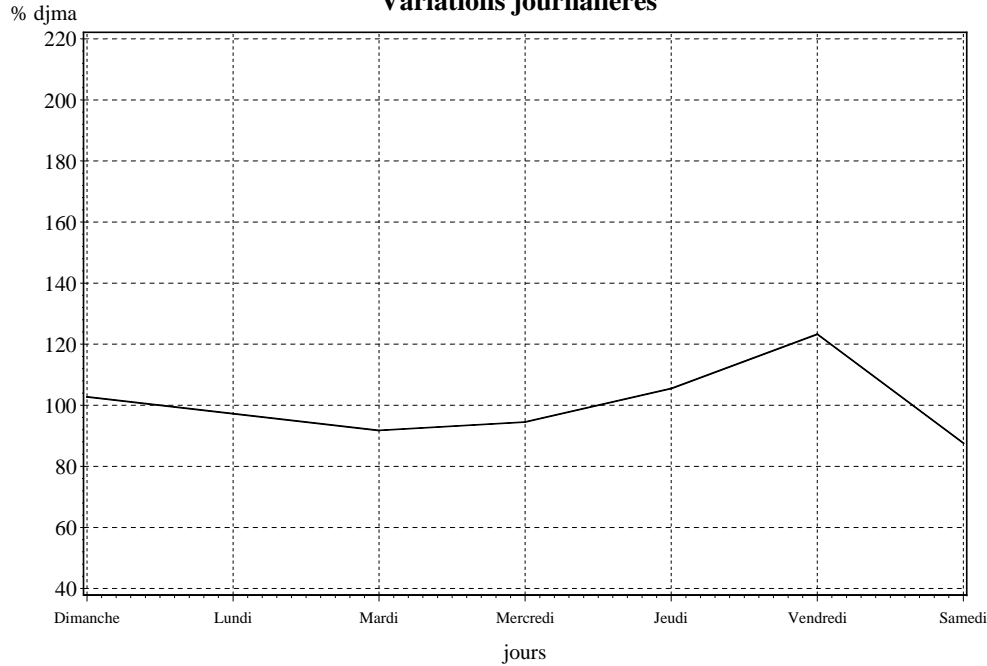

Variations mensuelles

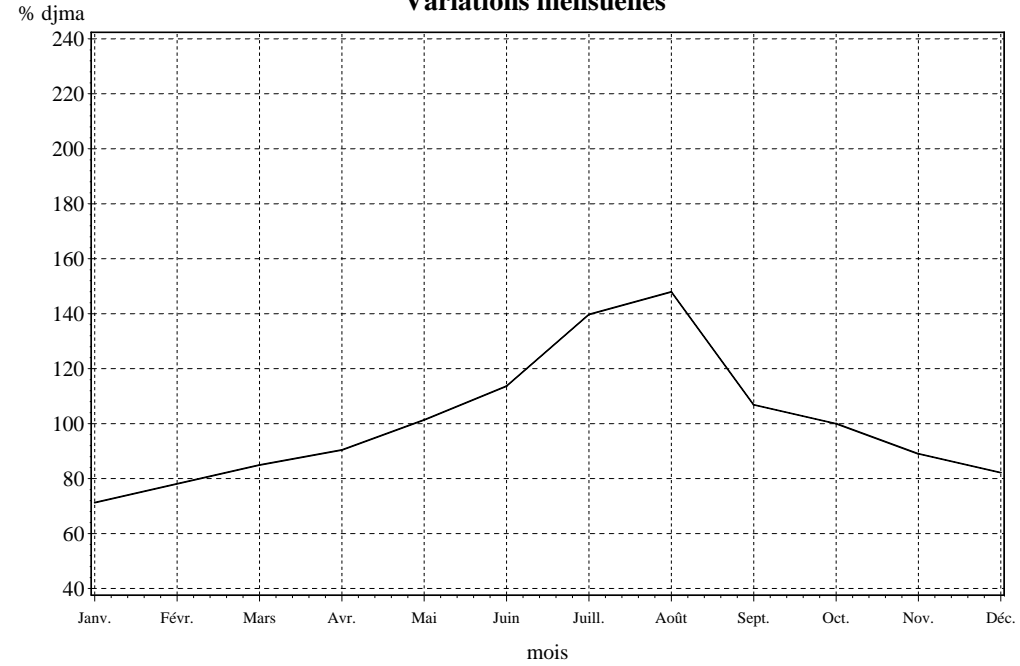

Variations horaires

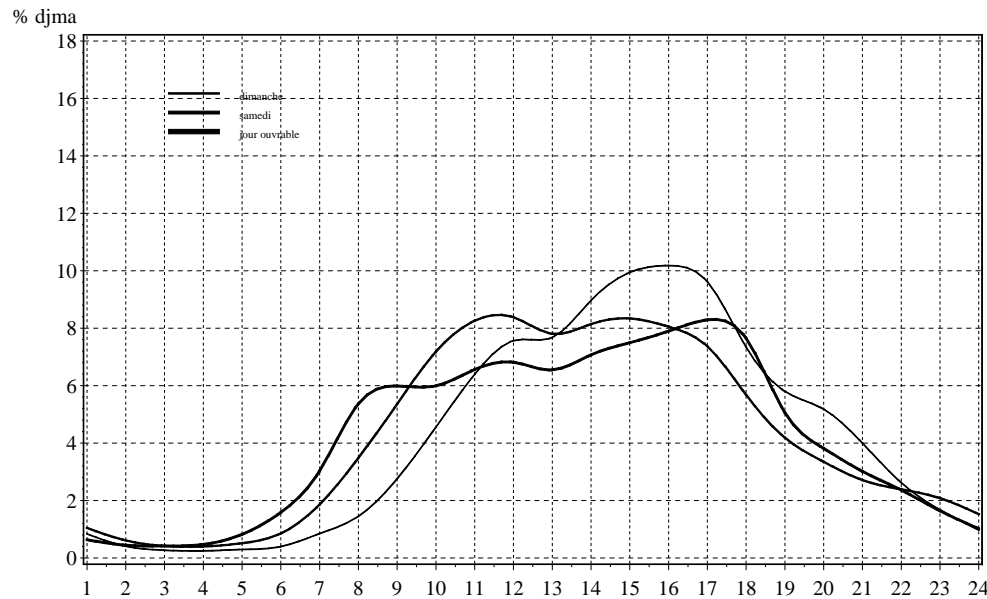

Relation entre les heures de pointe et le djma

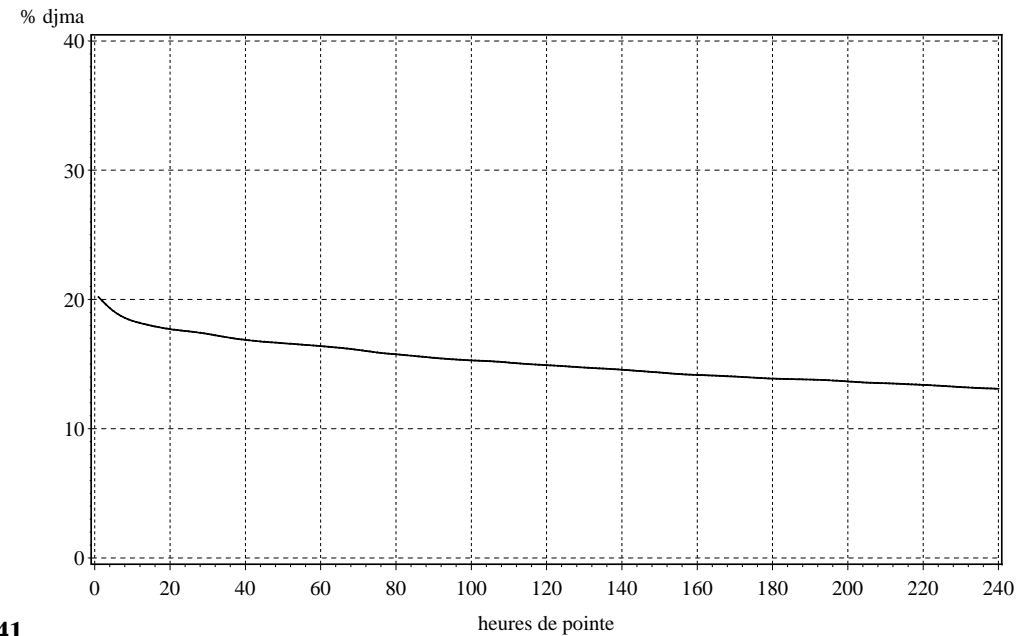

2012

Liste des heures de pointes

n°	Non directionnel					Direction 1					Direction 2				
	Heure	Date	Jour	Heure	Débit	% (*)	Date	Jour	Heure	Débit	% (**)	Date	Jour	Heure	Débit
1	12-07-29	Dimanche	14:00	1527	46,1	12-08-04	Samedi	15:00	811	61,1	12-04-09	Lundi	10:00	922	80,1
2	12-08-05	Dimanche	14:00	1436	51,9	12-07-22	Dimanche	14:00	780	57,8	12-04-09	Lundi	13:00	899	70,0
3	12-07-29	Dimanche	11:00	1432	38,9	12-08-04	Samedi	14:00	776	58,0	12-04-09	Lundi	11:00	875	72,5
4	12-07-29	Dimanche	15:00	1391	44,2	12-07-22	Dimanche	15:00	771	58,4	12-07-29	Dimanche	11:00	874	61,0
5	12-07-29	Dimanche	12:00	1374	45,7	12-07-21	Samedi	14:00	760	62,5	12-09-03	Lundi	11:00	849	67,3
6	12-07-29	Dimanche	13:00	1367	45,2	12-07-21	Samedi	13:00	758	63,6	12-04-09	Lundi	12:00	845	72,0
7	12-08-05	Dimanche	15:00	1365	54,9	12-08-06	Lundi	15:00	753	61,9	12-10-08	Lundi	11:00	828	72,5
8	12-07-27	Vendredi	14:00	1349	54,8	12-08-05	Dimanche	15:00	750	54,9	12-04-09	Lundi	14:00	826	64,5
9	12-07-22	Dimanche	14:00	1348	57,8	12-08-05	Dimanche	14:00	746	51,9	12-07-29	Dimanche	14:00	823	53,8
10	12-07-28	Samedi	11:00	1344	51,4	12-04-06	Vendredi	14:00	743	69,3	12-09-03	Lundi	13:00	792	61,6
11	12-08-04	Samedi	14:00	1336	58,0	12-04-06	Vendredi	15:00	743	73,3	12-09-03	Lundi	12:00	781	63,9
12	12-08-05	Dimanche	13:00	1334	48,3	12-07-27	Vendredi	14:00	740	54,8	12-07-29	Dimanche	15:00	775	55,7
13	12-08-04	Samedi	15:00	1326	61,1	12-07-20	Vendredi	14:00	733	56,7	12-09-03	Lundi	14:00	775	60,1
14	12-07-22	Dimanche	15:00	1319	58,4	12-07-21	Samedi	10:00	726	56,5	12-10-08	Lundi	10:00	775	76,7
15	12-08-03	Vendredi	14:00	1315	49,1	12-07-27	Vendredi	15:00	725	55,1	12-10-08	Lundi	13:00	773	66,7
25	12-07-21	Samedi	10:00	1283	56,5	12-04-06	Vendredi	13:00	686	65,0	12-08-12	Dimanche	11:00	691	61,7
26	12-04-09	Lundi	14:00	1279	35,4	12-07-28	Samedi	10:00	686	52,4	12-08-03	Vendredi	10:00	690	62,1
27	12-07-27	Vendredi	16:00	1276	56,2	12-04-06	Vendredi	11:00	685	61,6	12-08-05	Dimanche	14:00	690	48,0
28	12-07-30	Lundi	14:00	1275	50,1	12-10-05	Vendredi	15:00	685	60,3	12-08-05	Dimanche	13:00	689	51,6
29	12-09-03	Lundi	15:00	1271	42,0	12-07-20	Vendredi	16:00	682	61,1	12-12-26	Mercredi	13:00	685	60,0
30	12-08-03	Vendredi	15:00	1264	49,6	12-07-21	Samedi	11:00	680	57,3	12-01-02	Lundi	13:00	681	67,8
31	12-07-27	Vendredi	11:00	1262	48,7	12-10-05	Vendredi	16:00	675	61,1	12-07-30	Lundi	11:00	680	55,8
32	12-09-03	Lundi	11:00	1260	32,6	12-07-22	Dimanche	16:00	667	57,8	12-10-08	Lundi	15:00	679	56,7
33	12-08-05	Dimanche	11:00	1258	50,1	12-12-23	Dimanche	14:00	666	71,7	12-07-27	Vendredi	10:00	675	56,2
34	12-08-03	Vendredi	13:00	1247	48,2	12-08-03	Vendredi	16:00	665	53,5	12-08-10	Vendredi	13:00	673	57,2
35	12-08-03	Vendredi	16:00	1242	53,5	12-08-04	Samedi	13:00	659	53,1	12-12-26	Mercredi	14:00	673	55,5
95	12-07-30	Lundi	15:00	1123	52,7	12-07-29	Dimanche	16:00	583	45,1	12-08-02	Jeudi	11:00	591	55,7
96	12-07-26	Jeudi	14:00	1120	50,1	12-07-30	Lundi	16:00	581	53,4	12-08-31	Vendredi	13:00	591	54,4
97	12-08-12	Dimanche	11:00	1119	38,2	12-07-21	Samedi	16:00	580	66,2	12-08-17	Vendredi	12:00	590	57,3
98	12-07-20	Vendredi	15:00	1117	58,7	12-07-14	Samedi	11:00	574	56,3	12-07-27	Vendredi	15:00	589	44,8
99	12-12-26	Mercredi	11:00	1117	35,5	12-07-23	Lundi	10:00	574	54,1	12-08-31	Vendredi	14:00	589	48,9
100	12-08-17	Vendredi	13:00	1116	42,5	12-08-12	Dimanche	14:00	573	46,8	12-08-02	Jeudi	13:00	588	55,9
101	12-08-31	Vendredi	17:00	1116	52,9	12-07-08	Dimanche	14:00	571	54,2	12-08-02	Jeudi	14:00	588	57,0
102	12-07-02	Lundi	13:00	1115	43,3	12-07-20	Vendredi	11:00	571	53,2	12-08-05	Dimanche	16:00	588	49,3
103	12-07-20	Vendredi	16:00	1115	61,1	12-12-26	Mercredi	15:00	571	52,0	12-08-19	Dimanche	15:00	588	49,9
104	12-07-30	Lundi	10:00	1112	45,7	12-07-15	Dimanche	16:00	568	51,3	12-08-26	Dimanche	12:00	588	59,8
105	12-04-06	Vendredi	11:00	1111	61,6	12-08-05	Dimanche	12:00	568	47,3	12-07-15	Dimanche	15:00	585	47,2

(*) %: rapport du débit de la direction 1 sur le débit total

(**) %: rapport du débit directionnel sur le débit total

2012

Débits journaliers mensuels de camionnage

		Dimanche	Lundi	Mardi	Mercredi	Jeudi	Vendredi	Samedi
Janvier	Porteur	61 (31,2)	151 (77,4)	165 (84,6)	155 (79,4)	141 (72,3)	155 (79,4)	75 (38,4)
	Articulé	237 (35,5)	669 (100,2)	699 (104,7)	774 (116,0)	711 (106,5)	568 (85,1)	173 (25,9)
Février	Porteur	70 (35,8)	148 (75,8)	158 (81,0)	156 (80,0)	167 (85,6)	166 (85,1)	81 (41,5)
	Articulé	234 (35,0)	679 (101,7)	751 (112,5)	824 (123,5)	760 (113,9)	608 (91,1)	167 (25,0)
Mars	Porteur	68 (34,8)	151 (77,4)	159 (81,5)	164 (84,1)	178 (91,2)	171 (87,6)	66 (33,8)
	Articulé	246 (36,8)	698 (104,6)	743 (111,3)	797 (119,4)	756 (113,3)	631 (94,6)	175 (26,2)
Avril	Porteur	69 (35,3)	176 (90,2)	210 (107,6)	195 (100,0)	201 (103,0)	178 (91,2)	75 (38,4)
	Articulé	261 (39,1)	786 (117,8)	781 (117,0)	854 (128,0)	848 (127,1)	700 (104,9)	201 (30,1)
Mai	Porteur	78 (40,0)	216 (110,7)	210 (107,6)	251 (128,7)	249 (127,6)	213 (109,2)	95 (48,7)
	Articulé	300 (44,9)	906 (135,8)	904 (135,5)	978 (146,6)	966 (144,8)	816 (122,3)	225 (33,7)
Juin	Porteur	83 (42,5)	295 (151,2)	403 (206,6)	316 (162,0)	373 (191,2)	324 (166,1)	120 (61,5)
	Articulé	285 (42,7)	924 (138,5)	991 (148,5)	1033 (154,8)	1007 (150,9)	789 (118,2)	225 (33,7)
Juillet	Porteur	102 (52,3)	316 (162,0)	255 (130,7)	281 (144,1)	277 (142,0)	239 (122,5)	120 (61,5)
	Articulé	315 (47,2)	915 (137,1)	949 (142,2)	981 (147,0)	1001 (150,0)	800 (119,9)	250 (37,4)
Août	Porteur	109 (55,8)	283 (145,1)	298 (152,8)	308 (157,9)	286 (146,6)	234 (120,0)	136 (69,7)
	Articulé	331 (49,6)	888 (133,1)	937 (140,4)	941 (141,0)	933 (139,8)	746 (111,8)	237 (35,5)
Septembre	Porteur	85 (43,5)	333 (170,7)	245 (125,6)	254 (130,2)	289 (148,2)	315 (161,5)	107 (54,8)
	Articulé	292 (43,7)	913 (136,8)	914 (137,0)	967 (144,9)	944 (141,5)	788 (118,1)	210 (31,4)
Octobre	Porteur	68 (34,8)	323 (165,6)	342 (175,3)	355 (182,0)	272 (139,4)	322 (165,1)	105 (53,8)
	Articulé	281 (42,1)	806 (120,8)	894 (134,0)	909 (136,2)	910 (136,4)	780 (116,9)	216 (32,3)
Novembre	Porteur	54 (27,6)	179 (91,7)	325 (166,6)	258 (132,3)	292 (149,7)	184 (94,3)	81 (41,5)
	Articulé	268 (40,1)	811 (121,5)	833 (124,8)	886 (132,8)	884 (132,5)	734 (110,0)	204 (30,5)
Décembre	Porteur	74 (37,9)	185 (94,8)	227 (116,4)	167 (85,6)	173 (88,7)	338 (173,3)	80 (41,0)
	Articulé	277 (41,5)	798 (119,6)	876 (131,3)	866 (129,8)	871 (130,5)	750 (112,4)	209 (31,3)
						Débit journalier moyen porteur:	195	
						Débit journalier moyen articulé:	667	
						Débit journalier moyen camion:	862	
() Pourcentage du débit journalier moyen								

2012

Années antérieures

Année	djma	djmh	djme % aug.	Débit journalier maximal	Heures maximales				
					1 ^{re}	10 ^e	30 ^e	100 ^e	
2008 (%) ⁽¹⁾	3400	2800 82,4	4300 126,5	-5,5	8500 250,0	880 25,9	680 20,0	620 18,2	530 15,6
2009 (%)	3500	2800 80,0	4500 128,6	+2,9	—	—	—	—	—
2010 (%)	3700	2900 78,4	4700 127,0	+5,7	8500 229,7	850 23,0	750 20,3	690 18,6	600 16,2
2011 (%)	3700	2800 75,7	4700 127,0	+0,0	—	—	—	—	—
2012 (%)	3700	2900 78,4	4700 127,0	+0,0	8300 224,3	810 21,9	740 20,0	680 18,4	570 15,4

(1) (%) : Pourcentage par rapport au djma

Répartition horaire journalière

Heures	Dimanche		Samedi		Jours ouvrables	
	Moyenne	(%)(1)	Moyenne	(%)	Moyenne	(%)
0- 1	35	0,96	43	1,36	29	0,78
1- 2	19	0,52	25	0,79	22	0,59
2- 3	11	0,30	16	0,50	16	0,43
3- 4	11	0,30	15	0,47	20	0,54
4- 5	11	0,30	18	0,57	33	0,89
5- 6	12	0,32	25	0,79	59	1,59
6- 7	24	0,65	43	1,36	97	2,62
7- 8	42	1,15	82	2,60	176	4,76
8- 9	89	2,44	142	4,50	206	5,57
9-10	140	3,84	192	6,09	189	5,11
10-11	192	5,27	239	7,58	216	5,84
11-12	247	6,78	262	8,31	249	6,73
12-13	250	6,86	246	7,80	225	6,08
13-14	305	8,37	265	8,40	252	6,81
14-15	350	9,61	274	8,69	273	7,38
15-16	382	10,49	268	8,50	308	8,33
16-17	372	10,21	243	7,70	322	8,71
17-18	298	8,18	191	6,05	306	8,27
18-19	237	6,51	141	4,47	193	5,22
19-20	210	5,76	117	3,71	153	4,13
20-21	167	4,58	99	3,14	130	3,51
21-22	118	3,24	82	2,60	106	2,86
22-23	74	2,03	71	2,25	71	1,92
23-24	44	1,20	53	1,68	45	1,21
Débit journalier moyen:	3640		3152		3696	

(1) (%) : % des heures moyennes sur les journées moyennes

Distribution mensuelle

Mois	Débit horaire maximal	Débit journalier maximal	Débit journalier moyen	Total mensuel	% annuel
Janvier	400	3200	2500	77500	5,7
Février	380	3800	2800	81200	6,0
Mars	480	4700	3100	96100	7,1
Avril	740	7500	3300	99000	7,3
Mai	610	6900	3700	114700	8,4
Juin	630	7000	4200	126000	9,3
Juillet	780	8300	5300	164300	12,1
Août	810	7800	5200	161200	11,9
Septembre	600	5900	3900	117000	8,6
Octobre	—	—	3500	108500	8,0
Novembre	—	—	3200	96000	7,1
Décembre	670	5400	3000	93000	6,8
Débit moyen annuel: 3700			Débit total annuel: 1350500		

2012

Débits journaliers mensuels

Mois	Dimanche moyen	Lundi moyen	Mardi moyen	Mercredi moyen	Jeudi moyen	Vendredi moyen	Samedi moyen	Jour moyen ajusté (1) 2012	Jour moyen ajusté 2011
Janvier	2400	2600	2420	2430	2740	2980	2190	2500	2600
(%) (2)	64,8	70,2	65,4	65,6	74,0	80,5	59,1	67,5	70,2
Février	2850	2740	2580	2670	2940	3600	2390	2800	2700
(%)	77,0	74,0	69,7	72,1	79,4	97,2	64,5	75,6	72,9
Mars	3200	3010	2870	2810	3110	3980	2810	3100	3100
(%)	86,4	81,3	77,5	75,9	84,0	107,5	75,9	83,7	83,7
Avril	3410	3320	3120	3130	3330	4180	2860	3300	3300
(%)	92,1	89,7	84,3	84,5	90,0	112,9	77,2	89,1	89,1
Mai	3840	3750	3340	3420	3840	4590	3220	3700	3600
(%)	103,7	101,3	90,2	92,4	103,7	124,0	87,0	100,0	97,2
Juin	4270	4090	3870	3850	4540	5150	3650	4200	4000
(%)	115,4	110,5	104,5	104,0	122,7	139,1	98,6	113,5	108,1
Juillet	5880	5550	4640	4580	5050	5940	5270	5300	5300
(%)	158,9	150,0	125,4	123,7	136,4	160,5	142,4	143,2	143,2
Août	5710	5270	4790	4610	4860	6060	4980	5200	5500
(%)	154,3	142,4	129,4	124,5	131,3	163,7	134,5	140,5	148,6
Septembre	3880	4110	3540	3560	4000	4970	3140	3900	4000
(%)	104,8	111,0	95,6	96,2	108,1	134,3	84,8	105,4	108,1
Octobre	3420	3580	3300	3350	3750	4360	2950	3500	3700
(%)	92,4	96,7	89,1	90,5	101,3	117,8	79,7	94,5	100,0
Novembre	3220	3260	3030	3010	3240	4130	2740	3200	3300
(%)	87,0	88,1	81,8	81,3	87,5	111,6	74,0	86,4	89,1
Décembre	2820	3070	2860	2820	3080	3770	2470	3000	2900
(%)	76,2	82,9	77,2	76,2	83,2	101,8	66,7	81,0	78,3
Jour moyen	3700	3700	3400	3400	3700	4500	3200	3700	3700
(%)	100,0	100,0	91,8	91,8	100,0	121,6	86,4	100,0	100,0

(1) Jour moyen ajusté : moyenne authentique des 7 jours de la semaine
 (2) % : pourcentage par rapport au djma ajusté

(*) Estimation

Variations journalières

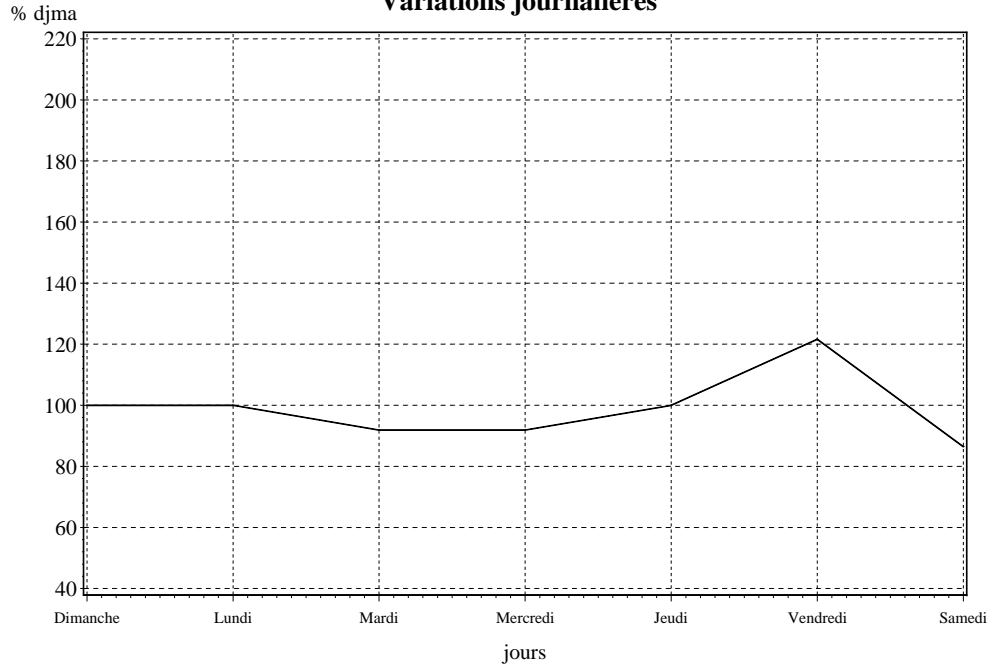

Variations mensuelles

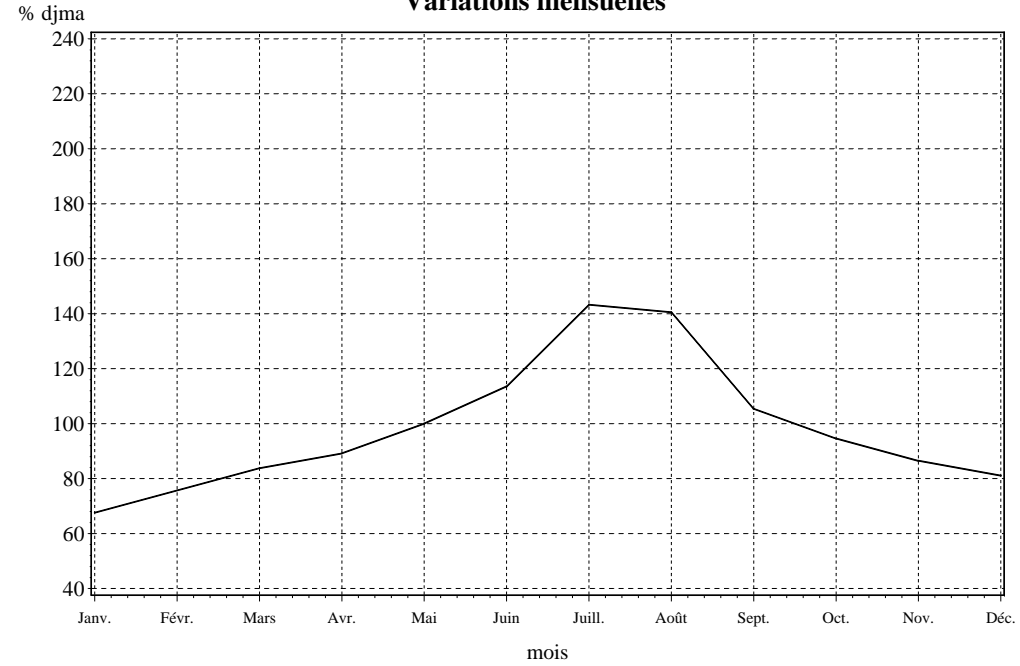

Variations horaires

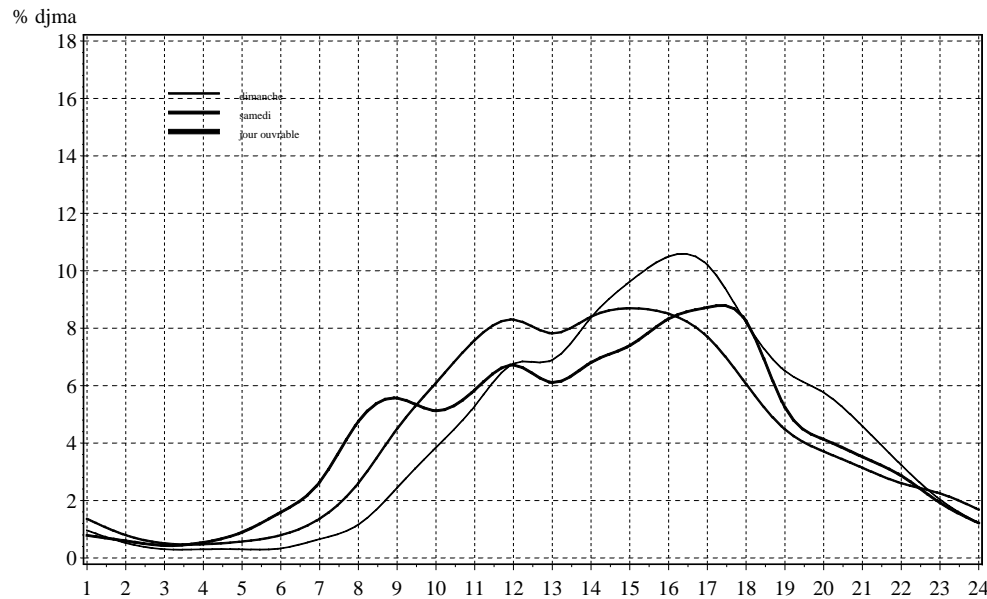

Relation entre les heures de pointe et le djma

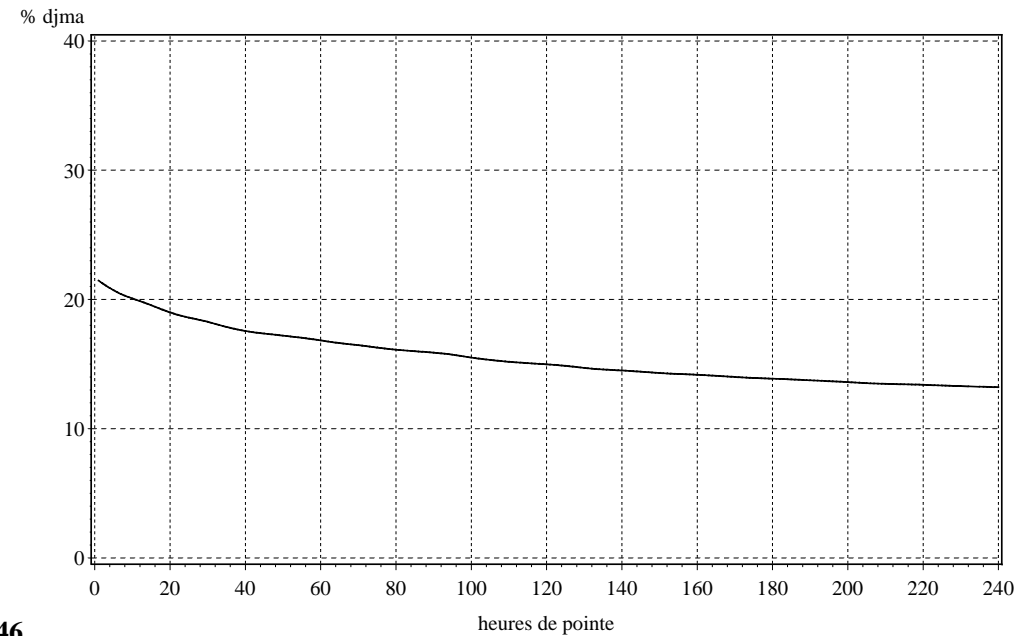

2012

Débits journaliers mensuels de camionnage

		Dimanche	Lundi	Mardi	Mercredi	Jeudi	Vendredi	Samedi
Janvier	Porteur	34 (33,0)	81 (78,6)	87 (84,4)	82 (79,6)	77 (74,7)	80 (77,6)	41 (39,8)
	Articulé	105 (32,0)	296 (90,2)	333 (101,5)	382 (116,4)	351 (107,0)	306 (93,2)	99 (30,1)
Février	Porteur	29 (28,1)	80 (77,6)	86 (83,4)	87 (84,4)	88 (85,4)	92 (89,3)	47 (45,6)
	Articulé	107 (32,6)	306 (93,2)	369 (112,5)	403 (122,8)	382 (116,4)	313 (95,4)	93 (28,3)
Mars	Porteur	30 (29,1)	80 (77,6)	84 (81,5)	89 (86,4)	97 (94,1)	95 (92,2)	39 (37,8)
	Articulé	113 (34,4)	309 (94,2)	355 (108,2)	385 (117,3)	379 (115,5)	333 (101,5)	96 (29,2)
Avril	Porteur	33 (32,0)	92 (89,3)	114 (110,6)	102 (99,0)	102 (99,0)	98 (95,1)	42 (40,7)
	Articulé	120 (36,5)	357 (108,8)	389 (118,5)	418 (127,4)	435 (132,6)	377 (114,9)	104 (31,7)
Mai	Porteur	39 (37,8)	117 (113,5)	115 (111,6)	130 (126,2)	133 (129,1)	116 (112,6)	53 (51,4)
	Articulé	139 (42,3)	422 (128,6)	441 (134,4)	497 (151,5)	492 (150,0)	431 (131,4)	129 (39,3)
Juin	Porteur	46 (44,6)	176 (170,8)	214 (207,7)	161 (156,3)	195 (189,3)	175 (169,9)	66 (64,0)
	Articulé	134 (40,8)	445 (135,6)	487 (148,4)	498 (151,8)	511 (155,7)	415 (126,5)	129 (39,3)
Juillet	Porteur	61 (59,2)	177 (171,8)	137 (133,0)	150 (145,6)	148 (143,6)	122 (118,4)	76 (73,7)
	Articulé	153 (46,6)	429 (130,7)	464 (141,4)	487 (148,4)	485 (147,8)	431 (131,4)	145 (44,2)
Août	Porteur	54 (52,4)	154 (149,5)	164 (159,2)	163 (158,2)	143 (138,8)	126 (122,3)	76 (73,7)
	Articulé	150 (45,7)	426 (129,8)	455 (138,7)	455 (138,7)	456 (139,0)	386 (117,6)	123 (37,5)
Septembre	Porteur	44 (42,7)	180 (174,7)	128 (124,2)	133 (129,1)	146 (141,7)	165 (160,1)	57 (55,3)
	Articulé	145 (44,2)	430 (131,0)	440 (134,1)	466 (142,0)	468 (142,6)	403 (122,8)	113 (34,4)
Octobre	Porteur	34 (33,0)	169 (164,0)	182 (176,6)	186 (180,5)	160 (155,3)	127 (123,3)	51 (49,5)
	Articulé	130 (39,6)	375 (114,3)	421 (128,3)	426 (129,8)	452 (137,8)	381 (116,1)	115 (35,0)
Novembre	Porteur	27 (26,2)	99 (96,1)	162 (157,2)	128 (124,2)	137 (133,0)	98 (95,1)	45 (43,6)
	Articulé	116 (35,3)	377 (114,9)	404 (123,1)	433 (132,0)	436 (132,9)	380 (115,8)	113 (34,4)
Décembre	Porteur	37 (35,9)	93 (90,2)	116 (112,6)	89 (86,4)	83 (80,5)	172 (166,9)	44 (42,7)
	Articulé	123 (37,5)	381 (116,1)	414 (126,2)	424 (129,2)	435 (132,6)	393 (119,8)	108 (32,9)
						Débit journalier moyen porteur:	103	
						Débit journalier moyen articulé:	328	
						Débit journalier moyen camion:	431	
<p>() Pourcentage du débit journalier moyen</p>								

2012

Années antérieures

Année	djma	djmh	djme % aug.	Débit journalier maximal	Heures maximales				
					1 ^{re}	10 ^e	30 ^e	100 ^e	
2008 (%)(1)	3500	2800 80,0	4300 122,9	-2,7	8300 237,1	920 26,3	780 22,3	660 18,9	550 15,7
2009 (%)	3600	2800 77,8	4500 125,0	+2,8	—	—	—	—	—
2010 (%)	3700	2900 78,4	4700 127,0	+2,7	8200 221,6	900 24,3	840 22,7	740 20,0	620 16,8
2011 (%)	3700	2900 78,4	4700 127,0	+0,0	—	—	—	—	—
2012 (%)	3700	2900 78,4	4600 124,3	+0,0	8100 218,9	920 24,9	790 21,4	680 18,4	590 15,9

(1) (%) : Pourcentage par rapport au djma

Répartition horaire journalière

Heures	Dimanche		Samedi		Jours ouvrables	
	Moyenne	(%)(1)	Moyenne	(%)	Moyenne	(%)
0- 1	27	0,72	22	0,71	18	0,47
1- 2	12	0,32	13	0,42	11	0,29
2- 3	9	0,24	10	0,32	15	0,39
3- 4	7	0,18	10	0,32	15	0,39
4- 5	10	0,26	14	0,45	29	0,77
5- 6	17	0,45	28	0,90	60	1,59
6- 7	38	1,02	73	2,36	128	3,40
7- 8	65	1,74	135	4,37	224	5,96
8- 9	115	3,09	192	6,22	239	6,36
9-10	195	5,24	256	8,30	257	6,84
10-11	278	7,47	276	8,95	273	7,26
11-12	312	8,38	261	8,46	259	6,89
12-13	314	8,43	240	7,78	263	7,00
13-14	356	9,56	243	7,88	277	7,37
14-15	382	10,26	246	7,97	286	7,61
15-16	366	9,83	233	7,55	280	7,45
16-17	337	9,05	217	7,03	296	7,88
17-18	242	6,50	163	5,28	265	7,05
18-19	188	5,05	120	3,89	182	4,84
19-20	171	4,59	93	3,01	132	3,51
20-21	128	3,43	70	2,27	94	2,50
21-22	76	2,04	67	2,17	70	1,86
22-23	49	1,31	59	1,91	52	1,38
23-24	27	0,72	42	1,36	31	0,82
Débit journalier moyen:	3721		3083		3756	

(1) (%) : % des heures moyennes sur les journées moyennes

Distribution mensuelle

Mois	Débit horaire maximal	Débit journalier maximal	Débit journalier moyen	Total mensuel	% annuel
Janvier	720	5400	2600	80600	5,9
Février	350	3800	2800	81200	6,0
Mars	470	4300	3100	96100	7,1
Avril	920	7700	3300	99000	7,3
Mai	640	6200	3600	111600	8,2
Juin	650	5900	4100	123000	9,1
Juillet	870	8100	4900	151900	11,2
Août	690	7600	5600	173600	12,8
Septembre	850	7600	3900	117000	8,6
Octobre	—	—	3700	114700	8,4
Novembre	—	—	3300	99000	7,3
Décembre	720	5900	3000	93000	6,8
Débit moyen annuel:	3700			Débit total annuel: 1350500	

2012

Débits journaliers mensuels

Mois	Dimanche moyen	Lundi moyen	Mardi moyen	Mercredi moyen	Jeudi moyen	Vendredi moyen	Samedi moyen	Jour moyen ajusté (1) 2012	Jour moyen ajusté 2011
Janvier	2500	2490	2470	2530	3050	3190	2210	2600	2700
(%) (2)	67,5	67,2	66,7	68,3	82,4	86,2	59,7	70,2	72,9
Février	2950	2670	2530	2790	3090	3530	2250	2800	2800
(%)	79,7	72,1	68,3	75,4	83,5	95,4	60,8	75,6	75,6
Mars	3280	2840	2820	2980	3350	3950	2650	3100	3200
(%)	88,6	76,7	76,2	80,5	90,5	106,7	71,6	83,7	86,4
Avril	3200	3030	2930	3190	3630	4200	2820	3300	3300
(%)	86,4	81,8	79,1	86,2	98,1	113,5	76,2	89,1	89,1
Mai	3830	3460	3220	3480	4000	4500	2990	3600	3600
(%)	103,5	93,5	87,0	94,0	108,1	121,6	80,8	97,2	97,2
Juin	4160	3790	3760	3930	4580	4870	3270	4100	4000
(%)	112,4	102,4	101,6	106,2	123,7	131,6	88,3	110,8	108,1
Juillet	5320	4610	4230	4560	5270	6020	4550	4900	5000
(%)	143,7	124,5	114,3	123,2	142,4	162,7	122,9	132,4	135,1
Août	6190	5030	4840	5150	5800	6800	5570	5600	5900
(%)	167,2	135,9	130,8	139,1	156,7	183,7	150,5	151,3	159,4
Septembre	4040	3670	3480	3760	4310	4850	3090	3900	4000
(%)	109,1	99,1	94,0	101,6	116,4	131,0	83,5	105,4	108,1
Octobre	3780	3520	3400	3640	4030	4660	3140	3700	3700
(%)	102,1	95,1	91,8	98,3	108,9	125,9	84,8	100,0	100,0
Novembre	3110	3160	3000	3240	3530	4120	2710	3300	3300
(%)	84,0	85,4	81,0	87,5	95,4	111,3	73,2	89,1	89,1
Décembre	2840	2870	2790	2940	3270	3780	2450	3000	2900
(%)	76,7	77,5	75,4	79,4	88,3	102,1	66,2	81,0	78,3
Jour moyen	3800	3400	3300	3500	4000	4500	3100	3700	3700
(%)	102,7	91,8	89,1	94,5	108,1	121,6	83,7	100,0	100,0

(1) Jour moyen ajusté : moyenne authentique des 7 jours de la semaine
 (2) % : pourcentage par rapport au djma ajusté

(*) Estimation

Variations journalières

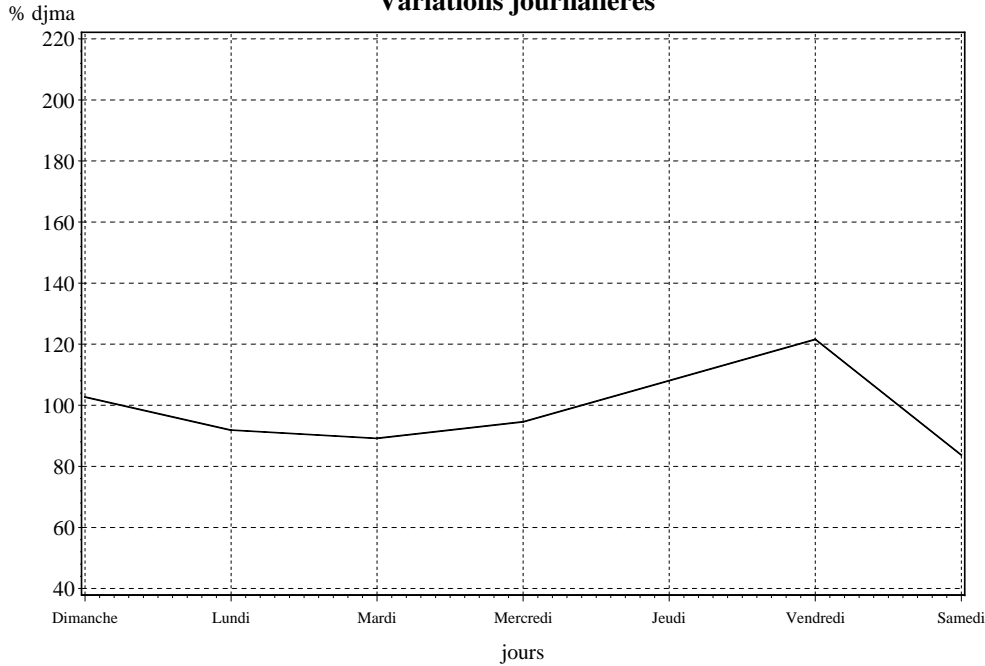

Variations mensuelles

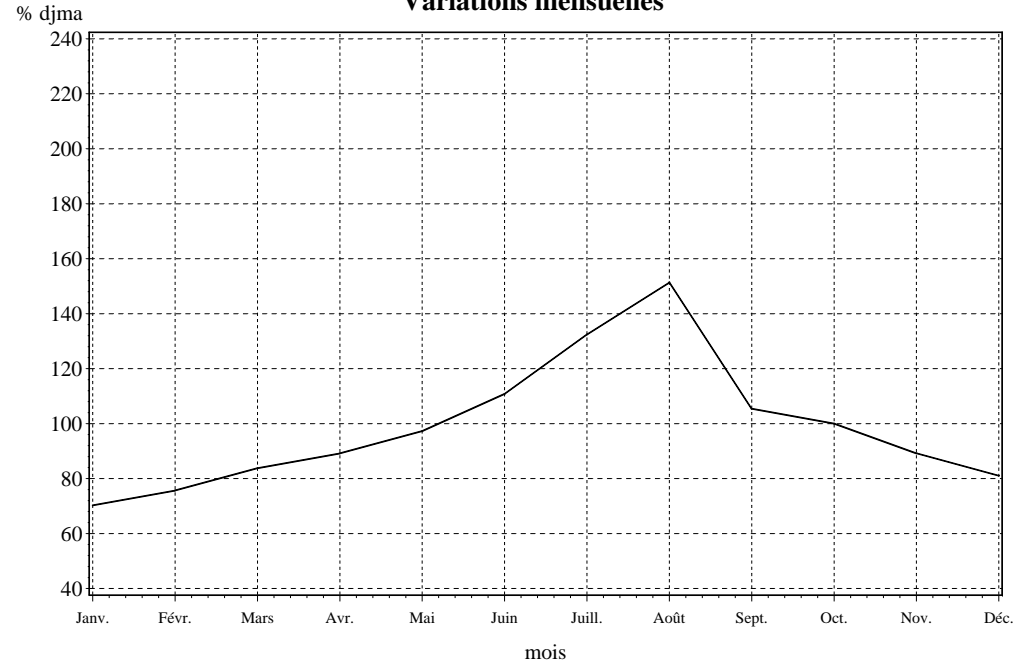

Variations horaires

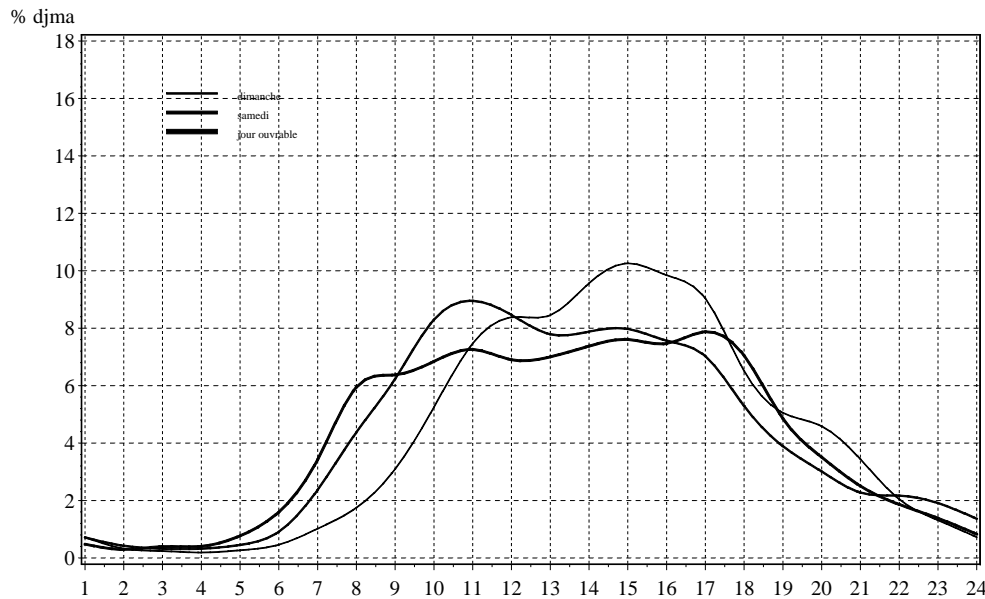

Relation entre les heures de pointe et le djma

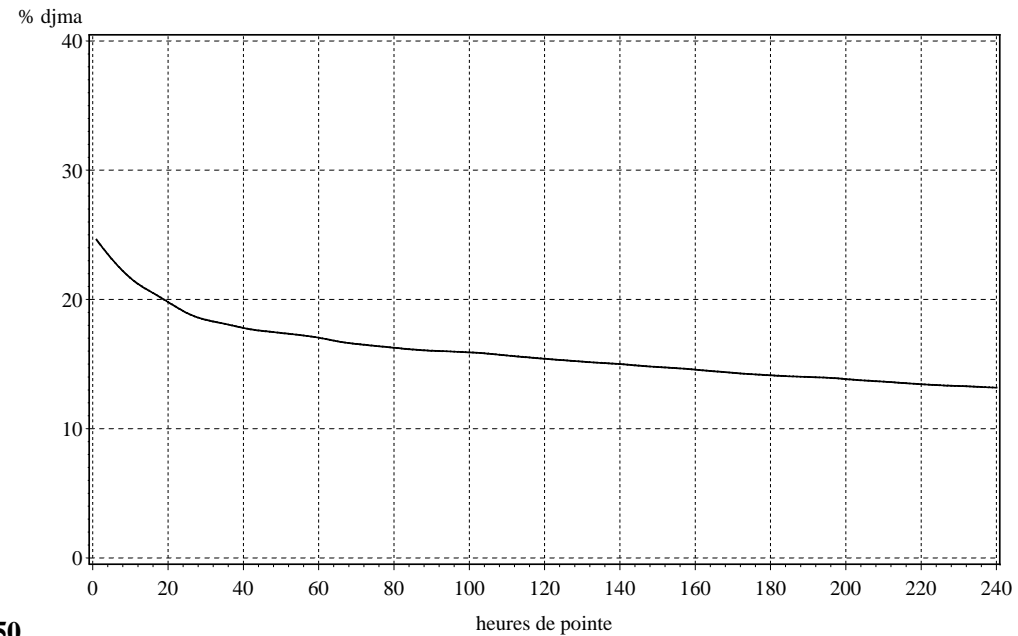

2012

Débits journaliers mensuels de camionnage

		Dimanche	Lundi	Mardi	Mercredi	Jeudi	Vendredi	Samedi
Janvier	Porteur	27 (29,3)	70 (76,0)	78 (84,7)	73 (79,3)	64 (69,5)	75 (81,5)	34 (36,9)
	Articulé	132 (38,9)	373 (110,0)	366 (107,9)	392 (115,6)	360 (106,1)	262 (77,2)	74 (21,8)
Février	Porteur	41 (44,5)	68 (73,9)	72 (78,2)	69 (75,0)	79 (85,8)	74 (80,4)	34 (36,9)
	Articulé	127 (37,4)	373 (110,0)	382 (112,6)	421 (124,1)	378 (111,5)	295 (87,0)	74 (21,8)
Mars	Porteur	38 (41,3)	71 (77,1)	75 (81,5)	75 (81,5)	81 (88,0)	76 (82,6)	27 (29,3)
	Articulé	133 (39,2)	389 (114,7)	388 (114,4)	412 (121,5)	377 (111,2)	298 (87,9)	79 (23,3)
Avril	Porteur	36 (39,1)	84 (91,3)	96 (104,3)	93 (101,0)	99 (107,6)	80 (86,9)	33 (35,8)
	Articulé	141 (41,5)	429 (126,5)	392 (115,6)	436 (128,6)	413 (121,8)	323 (95,2)	97 (28,6)
Mai	Porteur	39 (42,3)	99 (107,6)	95 (103,2)	121 (131,5)	116 (126,0)	97 (105,4)	42 (45,6)
	Articulé	161 (47,4)	484 (142,7)	463 (136,5)	481 (141,8)	474 (139,8)	385 (113,5)	96 (28,3)
Juin	Porteur	37 (40,2)	119 (129,3)	189 (205,4)	155 (168,4)	178 (193,4)	149 (161,9)	54 (58,6)
	Articulé	151 (44,5)	479 (141,2)	504 (148,6)	535 (157,8)	496 (146,3)	374 (110,3)	96 (28,3)
Juillet	Porteur	41 (44,5)	139 (151,0)	118 (128,2)	131 (142,3)	129 (140,2)	117 (127,1)	44 (47,8)
	Articulé	162 (47,7)	486 (143,3)	485 (143,0)	494 (145,7)	516 (152,2)	369 (108,8)	105 (30,9)
Août	Porteur	55 (59,7)	129 (140,2)	134 (145,6)	145 (157,6)	143 (155,4)	108 (117,3)	60 (65,2)
	Articulé	181 (53,3)	462 (136,2)	482 (142,1)	486 (143,3)	477 (140,7)	360 (106,1)	114 (33,6)
Septembre	Porteur	41 (44,5)	153 (166,3)	117 (127,1)	121 (131,5)	143 (155,4)	150 (163,0)	50 (54,3)
	Articulé	147 (43,3)	483 (142,4)	474 (139,8)	501 (147,7)	476 (140,4)	385 (113,5)	97 (28,6)
Octobre	Porteur	34 (36,9)	154 (167,3)	160 (173,9)	169 (183,6)	112 (121,7)	195 (211,9)	54 (58,6)
	Articulé	151 (44,5)	431 (127,1)	473 (139,5)	483 (142,4)	458 (135,1)	399 (117,6)	101 (29,7)
Novembre	Porteur	27 (29,3)	80 (86,9)	163 (177,1)	130 (141,3)	155 (168,4)	86 (93,4)	36 (39,1)
	Articulé	152 (44,8)	434 (128,0)	429 (126,5)	453 (133,6)	448 (132,1)	354 (104,4)	91 (26,8)
Décembre	Porteur	37 (40,2)	92 (100,0)	111 (120,6)	78 (84,7)	90 (97,8)	166 (180,4)	36 (39,1)
	Articulé	154 (45,4)	417 (123,0)	462 (136,2)	442 (130,3)	436 (128,6)	357 (105,3)	101 (29,7)
						Débit journalier moyen porteur:	92	
						Débit journalier moyen articulé:	339	
						Débit journalier moyen camion:	431	
() Pourcentage du débit journalier moyen								

Numéro section trafic : 0029310000

Station : 9301 00293-01-010-000C(004275)

D.T:

Municipalité : Saint-Pierre-de-Lamy

de : 00293-01-010-000C(000000) Route 232

à : 00293-01-020-000C(005046) Chemin du Canton

Année	djma	djme	djmh	var. an.	nb. jour	% cam.	30e heure	Année	djma	djme	djmh	var. an.	nbr. jour	% cam.	30e heure
2012	570	620	510	0%	0		70								
2011	570	620	510	6%	7	16%	70								
2010	540	580	480	4%	0		70								
2009	520	560	470	0%	0		60								
2008	520	560	470	13%	13	15%	60								
2007	460	500	410	-2%	0		60								
2006	470	510	420	2%	0		60								
2005	460	500	410		6	17%	60								
2004	560	610	500		0		70								
2003	560	600	500		1	13%									

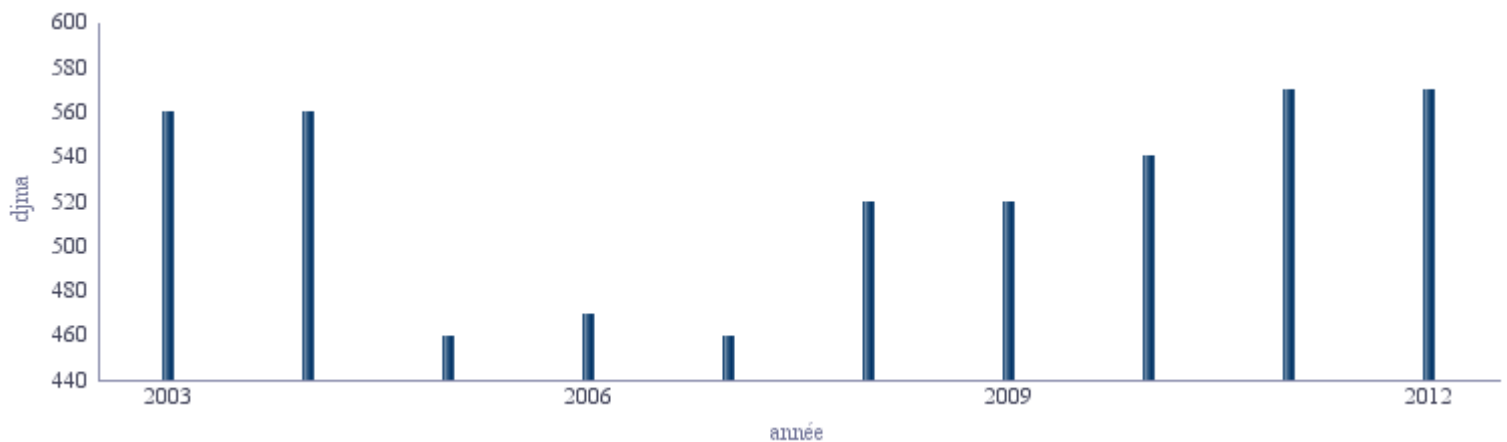

Numéro section trafic : 0029330000

Station : 9615 00293-01-020-000C(006050)

D.T:

Municipalité : Saint-Cyprien

de : 00293-01-020-000C(005047) Chemin du Canton

à : 00293-01-020-000C(008736) Quatrième Rang

Année	djma	djme	djmh	var. an.	nb. jour	% cam.	30e heure	Année	djma	djme	djmh	var. an.	nbr. jour	% cam.	30e heure
2012	1020	1100	910	10%	7	9%	120	1987	640			3%	4		
2011	930	1010	830	-5%	6	16%	110	1986	620						
2010	980	1060	880	-9%	8	10%	120	1983	424			1%			
2009	1080	1170	970	2%	8	18%	130	1982	420			-13%			
2008	1060	1150	950	4%	3	15%	130	1981	483						
2007	1020	1100	910	15%	6	12%	120								
2006	890	1240	610	-11%	9	13%	140								
2005	1000	1080	900	-5%	6	19%	120								
2004	1050	1140	940		6		130								
2003	1040	1120	930	1%	11	14%	130								
2002	1030	1110	920	-10%	4		120								
2001	1150	1250	1040	8%	6	8%	140								
2000	1060	1150	950	4%	6		130								
1999	1020	1100	910	-5%	6		120								
1998	1070	1160	960	-3%	4		130								
1997	1100	1190	990	-2%	0		130								
1996	1120	1210	1000	9%	4		130								
1995	1030	1120	930	16%	3		120								
1994	890	960	800	33%	4		110								
1993	670	730	600	-3%	9		80								
1992	690	750	620	-1%	6		100								
1991	700	760	630	-10%	15										
1990	780	1000	600	7%	4		120								
1989	730			6%											
1988	690			8%											

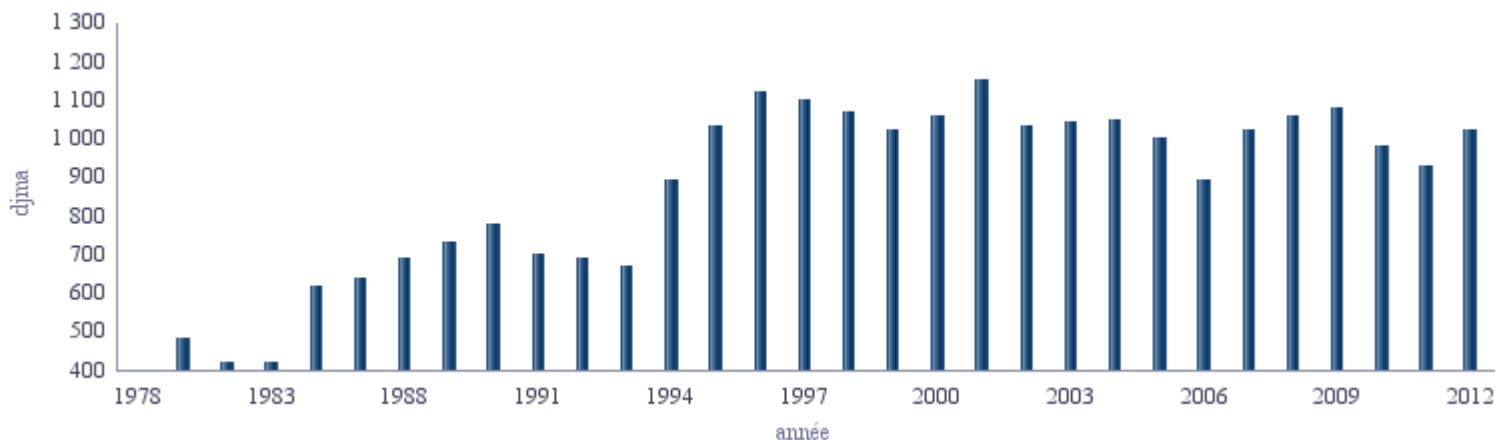

Numéro section trafic : 0029335000

Station :

D.T:

Municipalité : Saint-Cyprien

de : 00293-01-020-000C(008737) Quatrième Rang

à : 00293-01-020-000C(010340) Ch. Taché Ouest

Année	djma	djme	djmh	var. an.	nb. jour	% cam.	30e heure	Année	djma	djme	djmh	var. an.	nbr. jour	% cam.	30e heure
2008	2600	2800	2300	0%	0		310								
2007	2600	2800	2300	0%	0		310								
2006	2600	2800	2300	-2%	0		310								
2005	2650	2850	2350		2	4%									

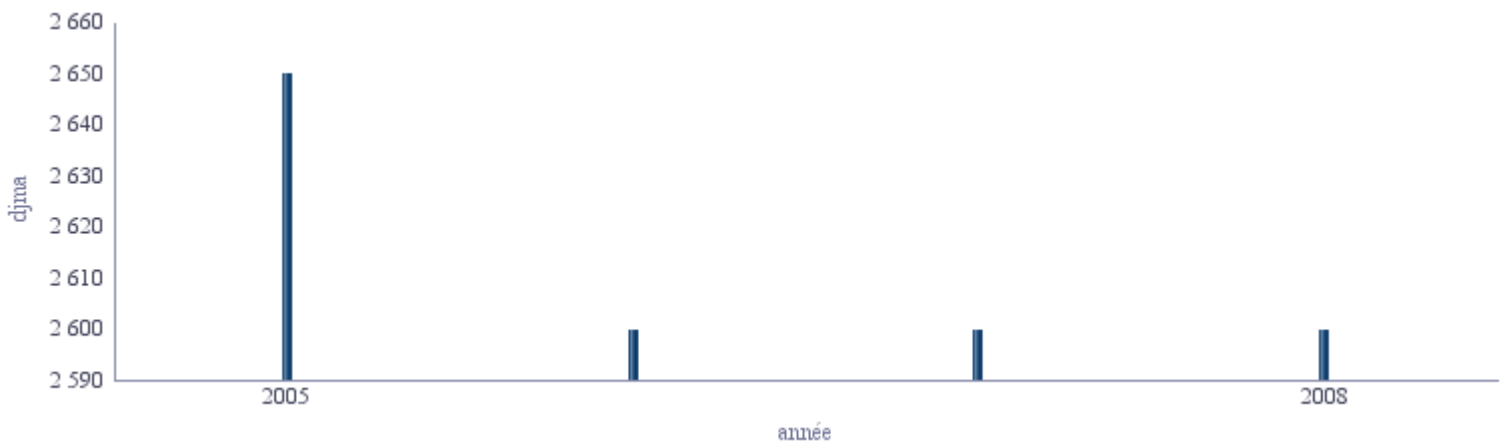

Numéro section trafic : 0029340000

Station : 6408 00293-01-040-000C(004600)

D.T:

Municipalité : Saint-Jean-de-Dieu

de : 00293-01-020-000C(010341) Ch. Taché Ouest

à : 00293-01-040-000C(007247) Rue Rachelle

Année	djma	djme	djmh	var. an.	nb. jour	% cam.	30e heure	Année	djma	djme	djmh	var. an.	nbr. jour	% cam.	30e heure
2012	1060	1150	950	15%	4	15%	130	1987	810			-13%	4		
2011	920	990	830	-8%	6	6%	110	1986	930			34%			
2010	1000	1080	900	-13%	8	6%	120	1983	696			1%			
2009	1150	1240	1030	11%	8	7%	140	1982	690			7%			
2008	1040	1120	930	1%	13	8%	130	1981	642						
2007	1030	1110	920	2%	4	15%	120								
2006	1010	1090	910	5%	11	8%	120								
2005	960	1040	860	-3%	6	7%	120								
2004	990	1070	890		7	9%	120								
2003	980	1060	880	-13%	11	11%	120								
2002	1120	1210	1000	5%	6	6%	130								
2001	1070	1160	970	0%	6	14%	130								
2000	1070	1160	960	-1%	6	7%	130								
1999	1080	1170	970	8%	6	6%	130								
1998	1000	1080	900	4%	4		120								
1997	960	1040	860	4%	0		120								
1996	920	990	830	-4%	5		110								
1995	960	1030	860	3%	3		120								
1994	930	1000	830	-2%	6		110								
1993	950	1130	760	4%	9	19%	150								
1992	910	980	810	6%	6		110								
1991	860	930	780	6%	8										
1990	810	880	730	0%	4		100								
1989	810			0%											
1988	810			0%											

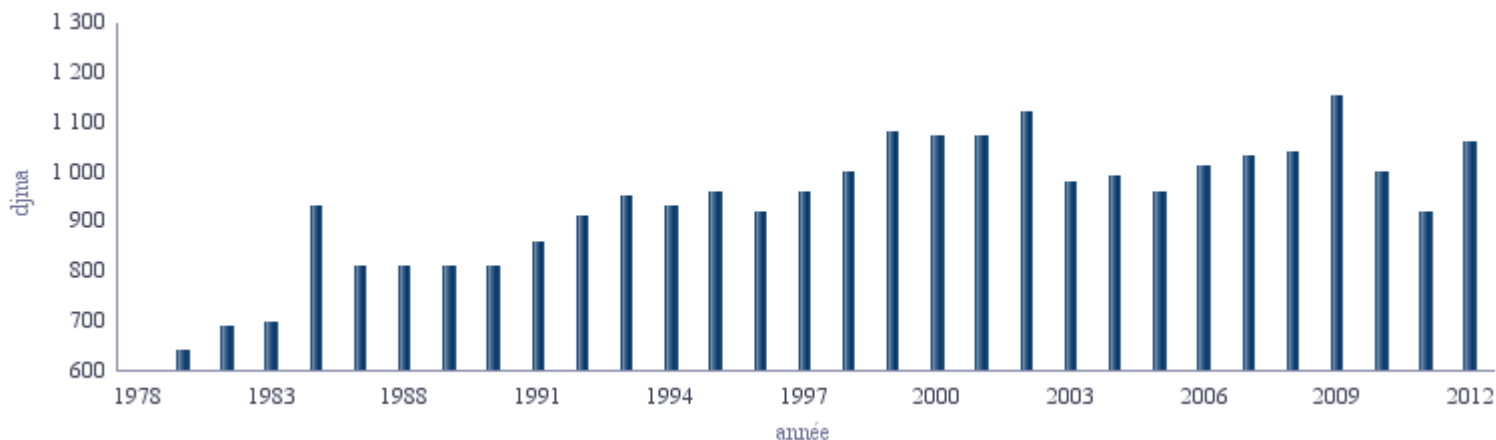

Numéro section trafic : 0029344000

Station :

D.T:

Municipalité : Saint-Jean-de-Dieu

de : 00293-01-040-000C(007248) Rue Rachelle

à : 00293-01-040-000C(007850) Route 295

Année	djma	djme	djmh	var. an.	nb. jour	% cam.	30e heure	Année	djma	djme	djmh	var. an.	nbr. jour	% cam.	30e heure
2008	2040	2210	1830	0%	0		250								
2007	2030	2190	1820		1	5%									



Numéro section trafic : 0029345000

Station :

D.T:

Municipalité : Saint-Jean-de-Dieu

de : 00293-01-050-000C(000000) route 295

à : 00293-01-050-000C(001816) chemin du 8 ième rang

Année	djma	djme	djmh	var. an.	nb. jour	% cam.	30e heure	Année	djma	djme	djmh	var. an.	nbr. jour	% cam.	30e heure
2008	3000	3200	2700	0%	0		360								
2007	3000	3200	2700		1	6%									
2005	3100	3400	2800	0%	0		370								
2004	3100	3400	2800		0		370								
2003	3100	3400	2800	7%	0		370								
2002	2900	3100	2600	-3%	1	5%									
2001	3000	3200	2700		0		360								

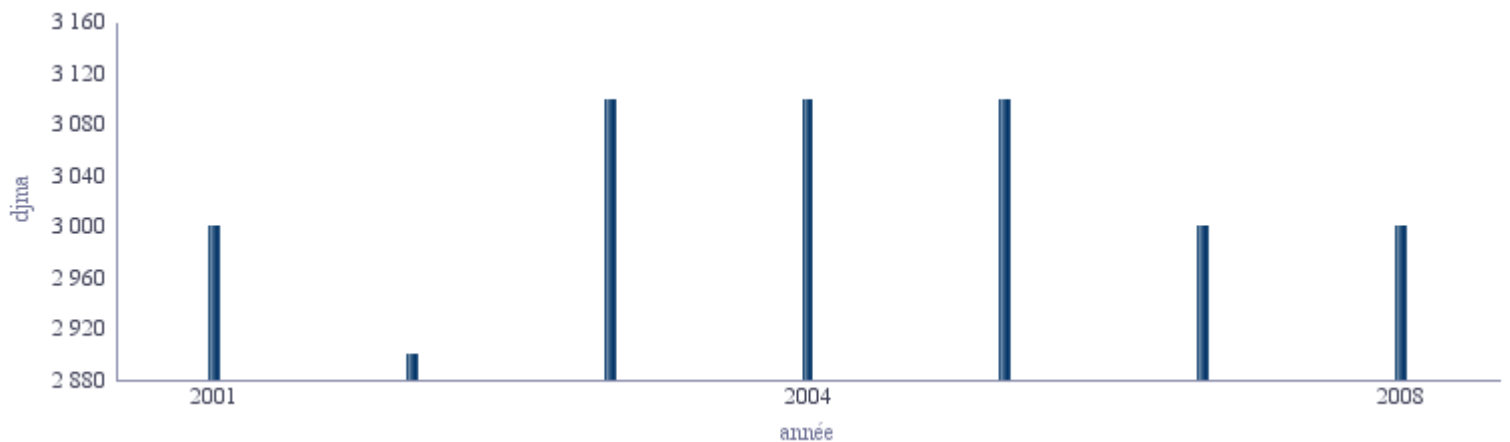

Numéro section trafic : 0029350000

Station : 9609 00293-01-065-000C(003250)

D.T:

Municipalité : Sainte-Françoise

de : 00293-01-050-000C(001817) chemin 8 ième rang

à : 00293-01-065-000C(003357) route 296

Année	djma	djme	djmh	var. an.	nb. jour	% cam.	30e heure	Année	djma	djme	djmh	var. an.	nbr. jour	% cam.	30e heure
2012	1570	1700	1410	9%	8	9%	190	1987	1260			-4%	21		
2011	1440	1560	1290	0%	0		170	1986	1310			17%			
2010	1440	1560	1290	1%	0		170	1983	1121			-3%			
2009	1430	1550	1280	-1%	6	9%	170	1980	1161			-10%			
2008	1450	1570	1300	0%	0		170	1979	1297						
2007	1450	1570	1300	-1%	0		170								
2006	1460	1580	1310	-7%	9	8%	180								
2005	1570	1700	1410	-2%	0		190								
2004	1600	1730	1440		0		190								
2003	1590	1720	1430	1%	4		190								
2002	1580	1710	1420	2%	0		190								
2001	1550	1680	1390	-1%	0		190								
2000	1560	1690	1400	-1%	6	12%	190								
1999	1570	1700	1410	0%	0		190								
1998	1570	1700	1410	0%	0		190								
1997	1570	1700	1410	3%	6		190								
1996	1520	1640	1360	3%	0		180								
1995	1480	1600	1330	1%	6		180								
1994	1470	1590	1320	1%	0		180								
1993	1450	1570	1300	12%	7		170								
1992	1300	1410	1160	-1%	0		160								
1991	1310	1420	1170	1%	14										
1990	1300	1410	1170	-3%	37		160								
1989	1340			5%	21	8%									
1988	1280			2%	21										

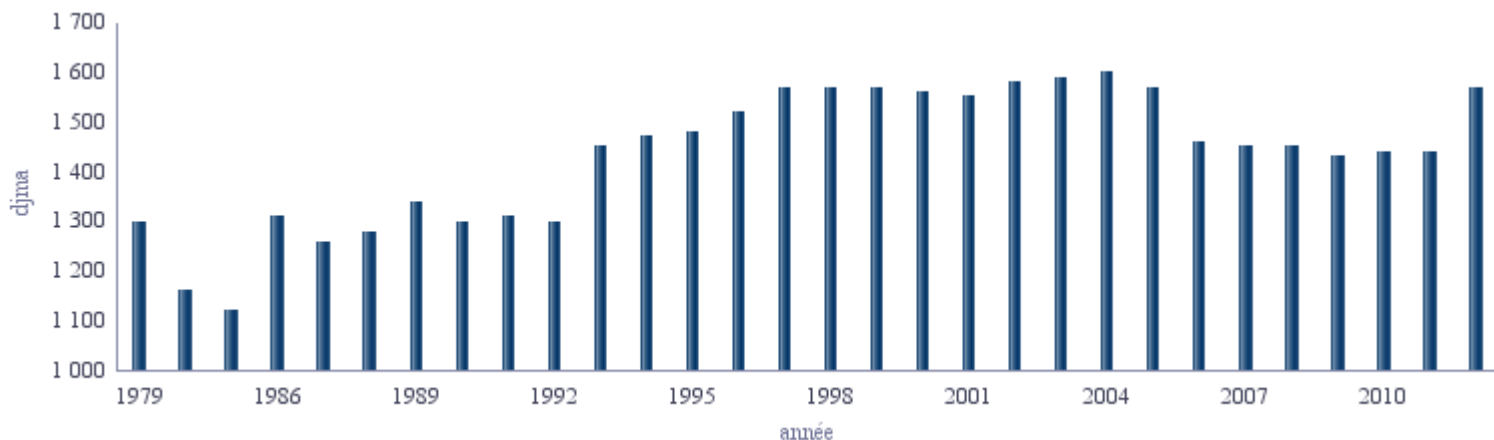

Numéro section trafic : 0029360000

Station : 10079 00293-01-080-000C(001075)

D.T:
de : 00293-01-075-000C(000000) route 296
à : 00293-01-080-000C(005385) Deuxième Rang Est

Municipalité : Notre-Dame-des-Neiges-des-Trois-Pistoles

Année	djma	djme	djmh	var. an.	nb. jour	% cam.	30e heure	Année	djma	djme	djmh	var. an.	nbr. jour	% cam.	30e heure
2012	2070	2240	1860	2%	0		250	1987	1740			5%	4		
2011	2020	2180	1810	0%	0		240	1986	1660			19%			
2010	2020	2180	1810	-6%	7	7%	240	1983	1393			1%			
2009	2150	2320	1930	3%	0		260	1982	1380			-7%		19%	
2008	2090	2260	1870	0%	0		250	1981	1487						
2007	2080	2250	1870	6%	6	7%	250								
2006	1970	2130	1770	1%	0		240								
2005	1960	2120	1760	-2%	0		240								
2004	2000	2160	1790		6		240								
2003	2190	2370	1960	-2%	0		260								
2002	2230	2410	2000	2%	0		270								
2001	2180	2350	1970	-5%	6	10%	260								
2000	2300	2490	2060	2%	0		280								
1999	2250	2430	2020	0%	0		270								
1998	2250	2430	2020	1%	6	11%	270								
1997	2220	2400	1990	2%	0		270								
1996	2180	2360	1960	3%	0		260								
1995	2120	2290	1900	4%	2	8%	250								
1994	2030	2200	1820	5%	0		240								
1993	1940	2100	1740	1%	3	9%	230								
1992	1930	2480	1480	-1%	0	10%	370								
1991	1940	2490	1490	1%											
1990	1920	2470	1490	3%	4		370								
1989	1860			3%											
1988	1800			3%											

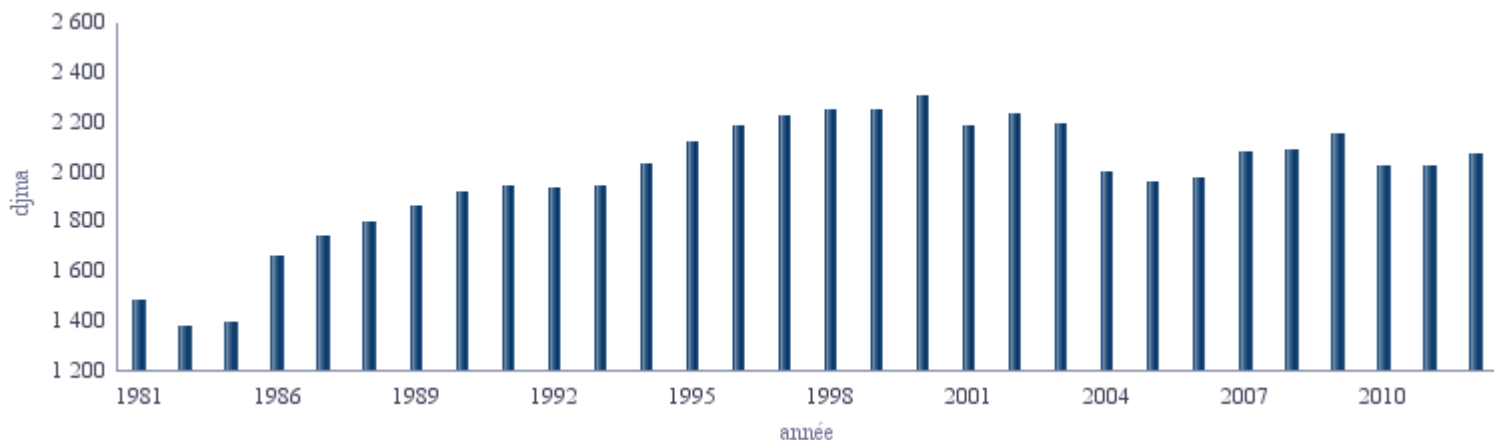

Numéro section trafic : 0029370000

Station : 9639 00293-01-091-000C(000402)

D.T:

Municipalité : Trois-Pistoles

de : 00293-01-080-000C(005386) Deuxième Rang Est

à : 00293-01-091-000C(000802) Route 132

Année	djma	djme	djmh	var. an.	nb. jour	% cam.	30e heure	Année	djma	djme	djmh	var. an.	nbr. jour	% cam.	30e heure
2012	3200	3500	2900	0%	8	8%	380								
2011	3200	3500	2900	7%	0		380								
2010	3000	3200	2700	-3%	0		360								
2009	3100	3400	2800	3%	7	12%	370								
2008	3000	3200	2700	0%	0		360								
2007	3000	3200	2700	0%	0		360								
2006	3000	3200	2700	-6%	8	10%	360								
2005	3200	3500	2900	0%	0		380								
2004	3200	3500	2900		0		380								
2003	3200	3500	2900		7	7%	380								

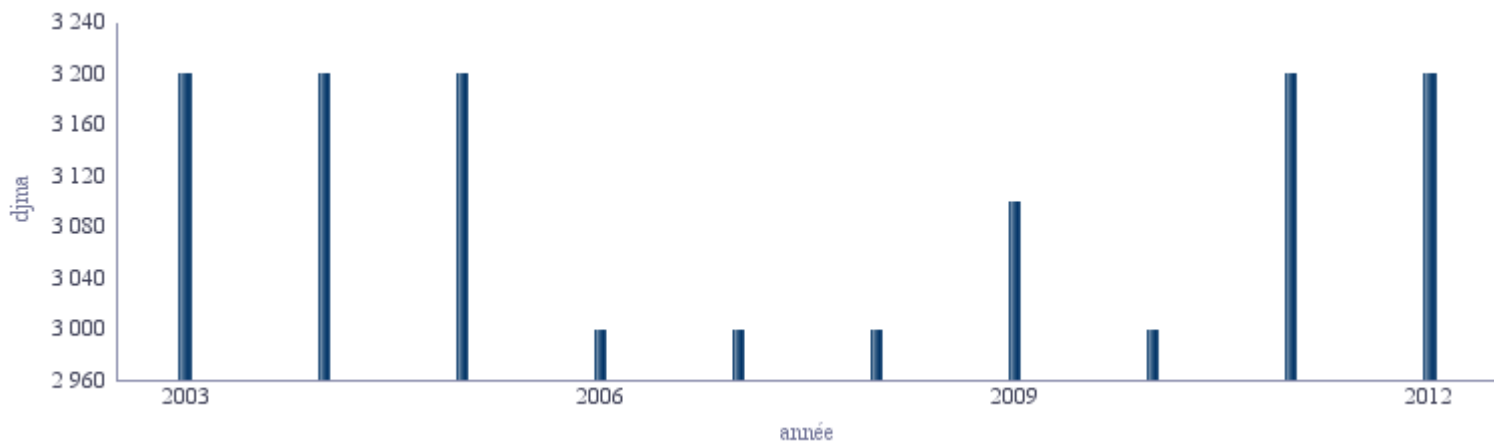



ROCHE

DESSAU

333, avenue de la Cathédrale, Bureau 200
Rimouski Canada G5L 5J5
T 418 725-7275 F 418 725-5625

www.roche.ca